

RoHS10

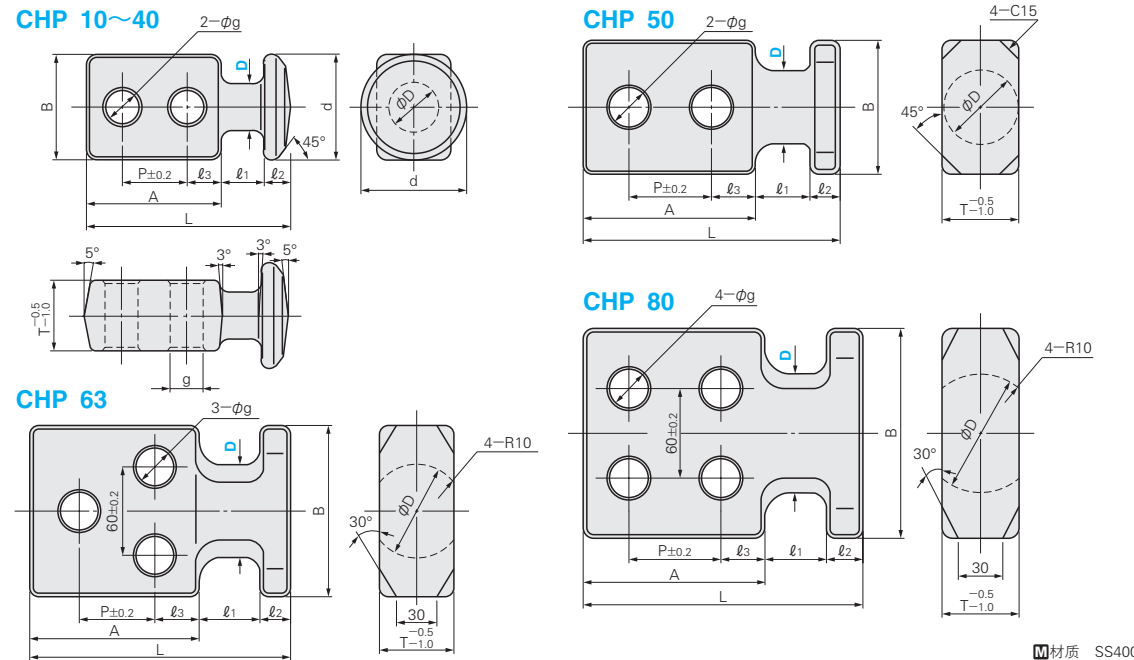

材質 SS400

d	B	T	L	A	l ₁	l ₂	l ₃	P	g	N/1个(kgf/1个) 钢时 (安全系数为10)	Catalog No.	
											Type	D
28	28	18	50	32	10	8	8	16	7	1569{ 160}	CHP	10
32	32	20	56	38	10	8	10	18	9	3530{ 360}		12
36	36	24	67	46	13	8	12	22	11	4511{ 460}		16
40	40	26	88	60	18	10	15	30	14	5492{ 560}		20
48	48	35	92	60	20	12	15	30	14	6570{ 670}		25
55	55	40	118	80	25	13	20	40	18	12160{1240}		32
70	70	50	138	93	30	15	24	45	22	19123{1950}		40
-	90	50	170	115	35	20	30	55	26	27459{2800}		50
-	115	50	175	115	40	20	30	55	26	39227{4000}		63
-	140	50	185	120	40	25	30	60	26	50995{5200}		80

● 负载(kgf)=负载N×0.101972

Order 订货范例 Catalog No. **CHP 25**

Delivery 交货期 **库存品**

● 隔日上海・广州发货 P.41 (17:00前订购的库存品可当日发货。)

● 数量≥201时, 请另询交货期。

Example 使用范例 **ex**

● 使用时, 确认起吊方向与安装螺栓轴处在同一方向。

■ CHP 50・63・80 安装使用螺栓(强度区分10.9)

螺纹部长度	Catalog No. Type M-L
全螺纹	CB 24 - 80
60	90
	100
	120

● 安装螺栓应使用JIS B 1176或JIS B 1180强度分类为12.9或10.9的螺栓。

● 详细尺寸・其他规格请参照P.831

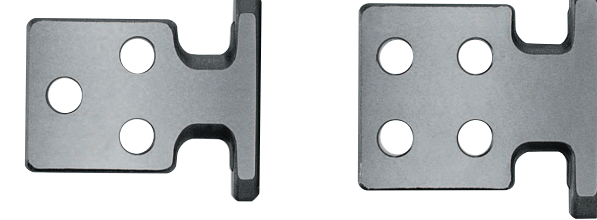

RoHS10

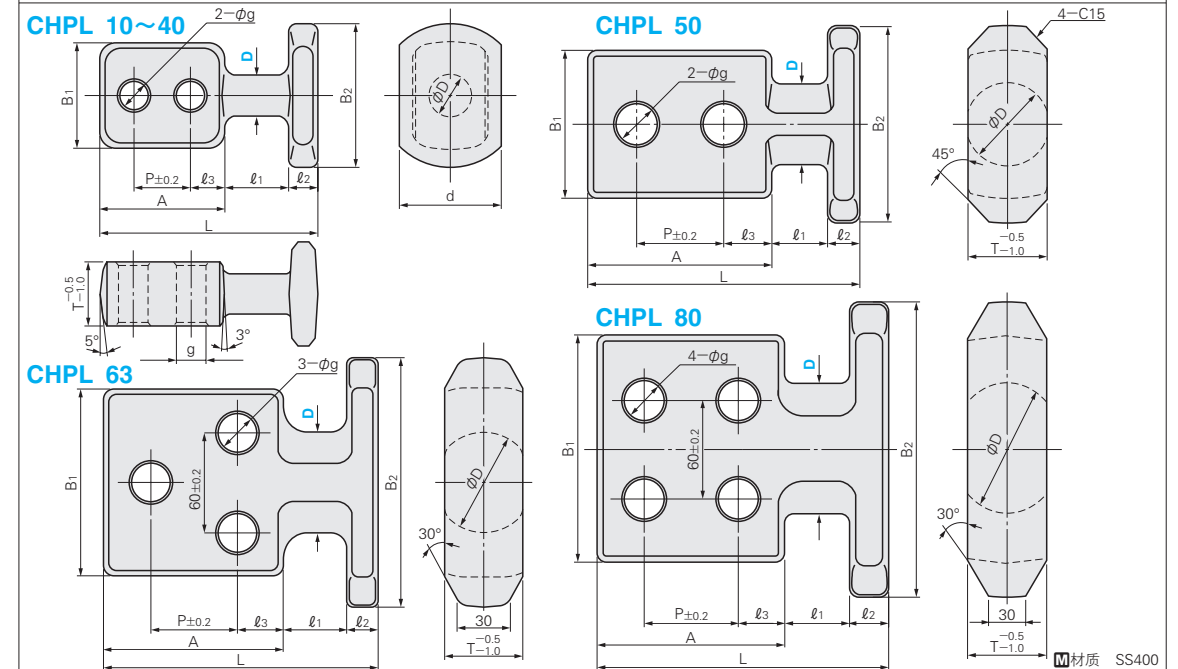

材質 SS400

d	B ₁	B ₂	T	L	A	l ₁	l ₂	l ₃	P	g	N/1个(kgf/1个) 钢时 (安全系数为10)	Catalog No.	
												Type	D
28	28	38	18	61	32	20	9	8	16	7	1569{ 160}	CHPL	10
32	32	44	20	67	38	20	9	10	18	9	3530{ 360}		12
36	36	50	24	78	46	20	12	12	22	11	4511{ 460}		16
40	40	56	26	97	60	25	12	15	30	14	5492{ 560}		20
48	48	68	35	98	60	25	13	15	30	14	6570{ 670}		25
55	55	77	40	125	80	30	15	20	40	18	12160{1240}		32
70	70	100	50	143	93	35	15	24	45	22	19123{1950}		40
-	90	120	50	170	115	35	20	30	55	26	27459{2800}		50
-	115	155	50	175	115	40	20	30	55	26	39227{4000}		63
-	140	180	50	185	120	40	25	30	60	26	50995{5200}		80

※表示不同于CHP的尺寸。

Order 订货范例 Catalog No. **CHPL 25**

Delivery 交货期 **库存品**

● D10~D50 **9** 天发货

● D63・D80 **9** 天发货

● 隔日上海・广州发货 P.41 (17:00前订购的库存品可当日发货。)

● 数量≥201时, 请另询交货期。

● 上海・广州发货

● 数量≥201时, 请另询交货期。

Example 使用范例 **ex**

● 使用时, 确认起吊方向与安装螺栓轴处在同一方向。

■ CHPL 50・63・80 安装使用螺栓(强度区分10.9)

螺纹部长度	Catalog No. Type M-L
全螺纹	CB 24 - 80
60	90
	100
	120

● 安装螺栓应使用JIS B 1176或JIS B 1180强度分类为12.9或10.9的螺栓。

● 详细尺寸・其他规格请参照P.831