

コイルスプリング

螺旋弹簧

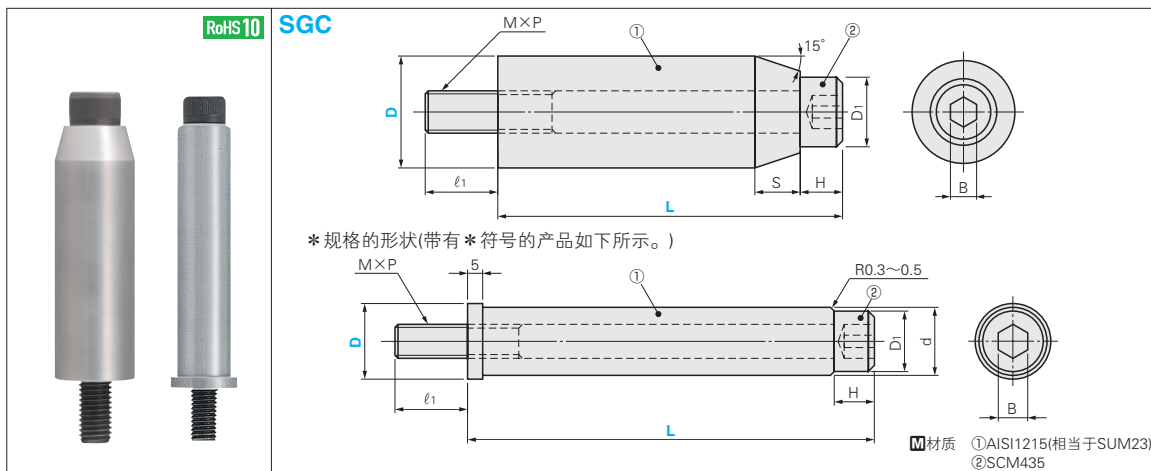

D	d	D1	B	M x P	H	S	l1	适用矩形螺旋弹簧 SW□				Catalog No.
								C	F	L-M-H B-G-ZV	X	
6	-	4.5	2	M2.5 x P0.45	2.5	2	9.5	φ12	φ12	φ14	-	SGC 6-18 23 28
8	-	5.5	2.5	M3 x P0.5	3	3	8	φ14	φ16	φ16	φ20	SGC 8-20 30 40 50
10	-	7	3	M4 x P0.7	4	4	9	φ18	φ20	φ20	φ25	SGC 10-20 30 40 50 60
12	-	8.5	4	M5 x P0.8	5	4	10	φ22	φ25	φ27	-	SGC 12-20 30 40 50 60
14	-	10	5	M6 x P1.0	6	4	11	-	φ30	φ30	-	SGC 14-12 20 30 40 50 60
16	-	13	6	M8 x P1.25	8	5	13	φ27	φ35	φ35	φ35	SGC 16-18 30 60 80

D	d	D1	B	M x P	H	S	l1	适用矩形螺旋弹簧 SW□				Catalog No.
								C	F	L-M-H B-G-ZV	X	
19	-	17	16	M10 x P1.5	10	5	17	φ30	φ40	φ40	-	SGC 19-28 40 60 80 100*
20	-	17	-	-	10	5	20	φ40	-	-	-	SGC 20-23 40 60 80 100*
23	-	20	-	-	12	8	22	-	φ50	-	-	SGC 23-30 40 60 80 100 120*
26	-	21	-	-	12	8	24	-	φ50	-	-	SGC 26-28 60 80 100* 120*
28	-	23	-	-	12	12	22	-	φ60	-	-	SGC 28-30 40 60 80 100 120*
31	-	25	-	-	12	12	22	-	φ60	-	-	SGC 31-28 40 60 80 100* 120*
36	-	25	-	-	12	15	22	-	φ70	φ70	-	SGC 36-40 60 80 100* 120*

适用的矩形螺旋弹簧为外径尺寸。

Order 订货范围 Catalog No. SGC 12-20
Delivery 交货期 9 天发货
上海·广州发货
数量≥201时, 请另询交货期。

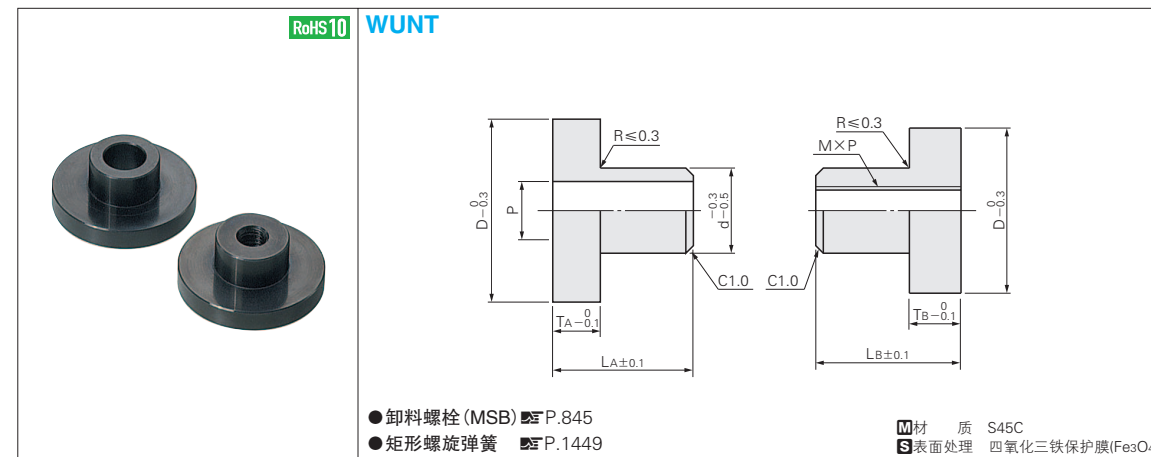

适用弹簧直径 D	适用螺栓	P	M x P	TA · TB	LA	LB	D	d	Catalog No.	
									Type	No.
25	MSB8	8	6x1.0	5	10	10	26	11.5	WUNT	25
27										28
30	MSB10	10	8x1.25	13	13	31	14	30		
35								36		30-13
40	MSB12	12	-	-	-	41	19	35	40	

由于WUNT30-13的规格追加, Catalog No.做了相应变更(指定适用弹簧直径和LB长度)。
SWC不能使用(弹簧内径不适合)。

Order 订货范围 Catalog No. WUNT 25
Delivery 交货期 7 天发货
上海·广州发货
数量≥101时, 请另询交货期。
Alterations 追加加工 Catalog No. (LAC · LBC · TAC · TBC) WUNT 35 - LAC7

Alterations	Code	Spec.
	LAC	变更L尺寸 指定单位0.1mm 1.5+TA≤LAC<LA TAC并用时: 1.5+TAC≤LAC<LA-TAC
	LBC	变更L尺寸 指定单位0.1mm 1.5+TB≤LBC<LB TBC并用时: 1.5+TBC≤LBC<LB-TBC
	TAC	变更凸缘厚度 指定单位0.1mm 3≤TAC<TA LA尺寸缩短(TA-TAC)。 LAC并用时根据指定。
	TBC	变更凸缘厚度 指定单位0.1mm 3≤TBC<TB LB尺寸缩短(TB-TBC)。 LBC并用时根据指定。

有时会因追加加工而造成追加加工部分的表面处理被去除。

■特长
①可对弹簧施加初始负载。
②可事先预压弹簧以免去模具装配时的调整工序。

■使用时
●部件范例



矩形螺旋弹簧与卸料螺栓另行销售。

●装配模具时, 请调整卸料螺栓②的高度, 勿使卸料螺栓①的凸缘部接触垫圈的凸缘。(请参阅下图)
●按下图进行螺栓让位孔加工。

Example 使用范例

