

スプリングガイドピン
弹簧导销

スプリングガイドピン
弹簧导销

コイルスプリング

螺旋弹簧

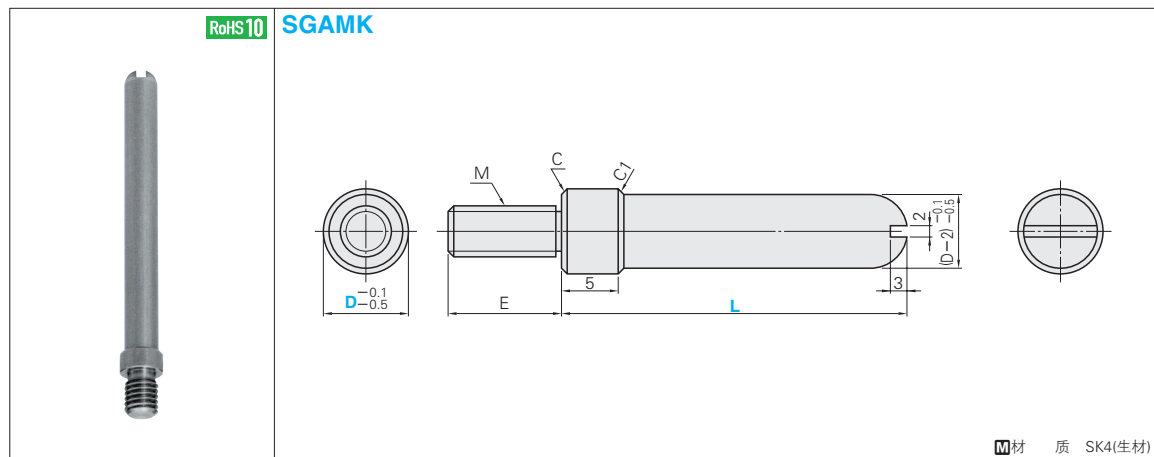

材質 SK4(生材)

M	E	C	Catalog No.		L 指定单位10mm
			Type	D	
6	10	0.5	SGAMK	8	20~60
8	10			10	20~80
8	10	12		20~80	
10	12	1	15	20~100	

Order 订货范围 Catalog No. - L
SGAMK 10 - 50

Delivery 交货期 7 天发货
①上海·广州发货
②数量≥201时, 请另询交货期。

■特点 该产品专为卧室使用的塑料模具而研发的弹簧导销。
导销直径的规格比弹簧内径设定小2mm, 同时因使用低硬度的生材而最大程度避免了弹簧内径的磨损。
※横卧使用时, 请务必给弹簧加载一定的预压量。

ex Example 使用范例

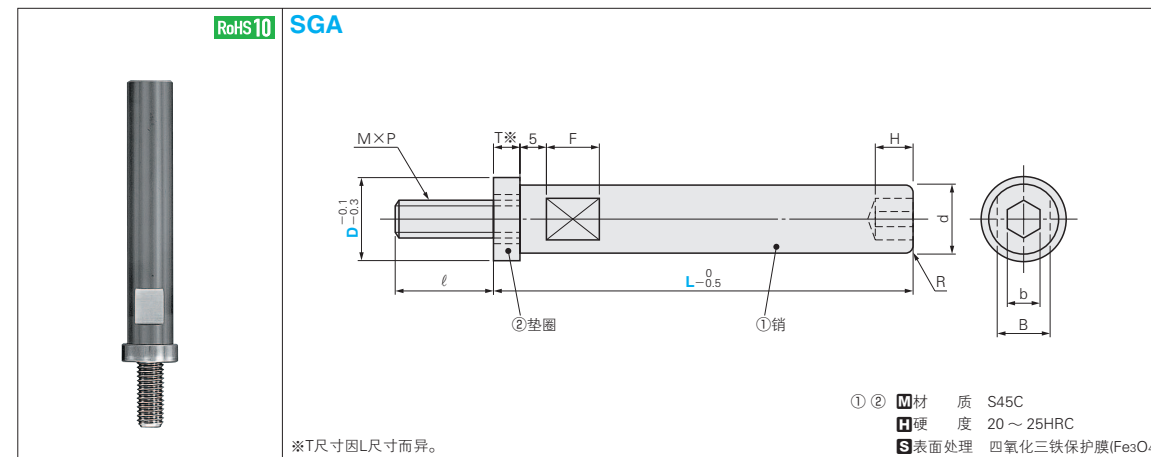
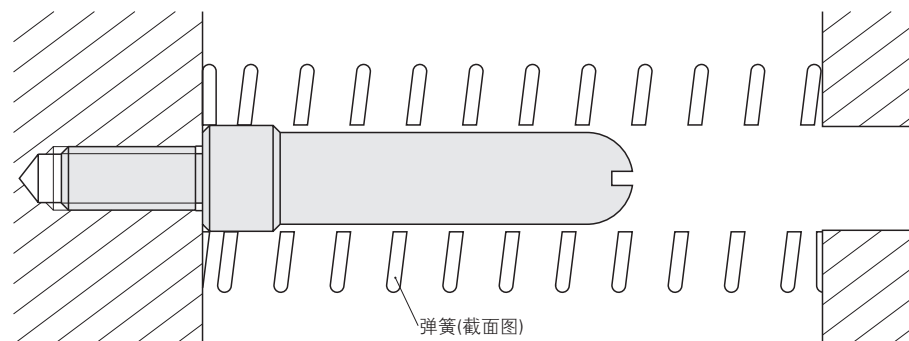

※T尺寸因L尺寸而异。

①② 材質 S45C
H 硬度 20~25HRC
S 表面处理 四氧化三铁保护膜(FesO4)

MxP	l	b	H	B	F	R	T	d	适用矩形螺旋弹簧 SW□				Catalog No.		L 指定单位5mm
									C	F	L-M-H B-G-Z-V	X	Type	D	
4×0.7	7	3	3	4	8	1	3	6	φ14	φ14	φ14	—	SGA	7	20~50
									φ16	φ16	φ16	—		8	
5×0.8	8	4	3	6	8	1.5	4	8	—	φ18	φ18	φ20		φ20	9
									φ18	—	φ20	φ22	10		
6×1.0	10	5	4	8	8	2	5	10	—	φ20·22	φ22	φ25	SGA	11	20~85
									φ20	—	φ25	φ27		12.5	
8×1.25	17 (12)	6	4	11	10	2.5	5 (10)	13	φ22	φ25·27	φ27	φ30		SGA	13.5
									φ25	—	φ30	—	15		
10×1.5	20 (15)	8	5	14	12	3	5 (10)	16	—	—	φ35	φ35	SGA		16
									φ30	—	φ40	φ40		17.5	
12×1.75	23 (18)	10	6	17	14	3	5 (10)	20	—	φ40	—	—		SGA	19
									—	—	φ50	—	20		
16×2.0	27 (22)	14	8	22	16	3	5 (10)	25	—	—	φ60	—	SGA		22
									—	—	φ60	—		25	

① SGA7~12.5的L尺寸20、SGA13.5~16的L尺寸20~25、SGA17.5~27.5的L尺寸30~35未进行扳手槽加工。
② SGA13.5~33的L尺寸为5mm(L=25、35、45...)时, T及l的尺寸为()内的尺寸。
③ 适用的矩形螺旋弹簧为外径尺寸。

Order 订货范围 Catalog No. - L
SGA 20 - 125

Delivery 交货期 9 天发货
①上海·广州发货
②数量≥201时, 请另询交货期。

ex Example 使用范例

