

# 材料导辊组件

一轴承型・自润滑衬套型

# 托料臂组件

■单导辊 **RoHS10** **GDRTA** (滚柱轴承)  
**GDRTB** (球轴承)

① M 材质 S45C  
② 硬度 HV500以上  
③ M 材质 SS400

T	H	ℓ	d	A	B	C	P	R	E	F	D <sub>1</sub>	Catalog No.	D	W
48	40	5	10	95	30	10	73	5.5	20	1.5	14	(滚柱轴承)	30	38
54	75	8	25	145	55	20	115	6.5	35	5.5	32	<b>GDRTA</b>	55	70
48	40	5	9	95	30	10	73	5.5	20	1.5	12	(球轴承)	30	38
54	75	8	20	145	55	20	115	6.5	35	5.5	32	<b>GDRTB</b>	55	70

■导辊单体 **RoHS10** **GDRTAT** (滚柱轴承)  
**GDRTBT** (球轴承)

① M 材质 S45C  
② 硬度 HV500以上  
③ M 材质 SS400

T	H	ℓ	d	F	D <sub>1</sub>	L	t	d <sub>1</sub>	S	N	Catalog No.	D	W
48	40	5	10	1.5	14	67	5.5	8	2.5	7	(滚柱轴承)	30	38
54	75	8	25	5.5	32	92	9.5	22	5	17	<b>GDRTAT</b>	55	70
48	40	5	9	1.5	12	67	5.5	7	2.5	7	(球轴承)	30	38
54	75	8	20	5.5	32	92	9.5	17	5	17	<b>GDRTBT</b>	55	70

**RoHS10** **GDRA**

① M 材质 S45C  
② 硬度 HV500以上  
③ M 材质 SS400

T	H	W	ℓ	d	A	B	C	P	R	E	Catalog No.	D
50	40	40	5	10	90	30	10	66	5.5	20	<b>GDRA</b>	30
70	70	54	8	25	130	50	15	100	6.5	30		55

**ex** Example 使用范例

单体使用时的安装孔加工范例

M5×P0.8(D30)  
M8×P1.25(D55)

n=10(D30)  
n=15(D55)

有关d, 请参阅规格表。

请用附属的内六角止动螺栓进行横向固定。

■单导辊 **RoHS10** **EGDR**

① 导辊  
M 材质 S45C  
② 硬度 HV500以上  
③ 卸料定位销  
④ 内六角螺栓  
⑤ 自润滑衬套  
⑥ C形开口环  
⑦ 衬垫  
⑧ 弹簧垫片  
⑨ 安装板  
M 材质 SS400

T	H	ℓ	d	d <sub>1</sub>	A	B	C	P	R	E	F	D <sub>1</sub>	M	Catalog No.	D	W
48	40	5	16	18	95	30	10	73	5.5	20	19	24		<b>EGDR</b>	30	38
54	75	8	25	28	145	55	20	115	6.5	35	30.5	36			55	70

■导辊单体 **RoHS10** **EGDRT**

① 附件 ② 弹簧垫片

T	H	L	ℓ	d	F	S	D <sub>1</sub>	d <sub>1</sub>	M	Catalog No.	D	W
48	40	52	5	16	19	15	24	18	10		30	38
54	75	61	8	25	30.5	26	36	28	16	<b>EGDRT</b>	55	70

Order 订货范例 Catalog No. **EGDR 55** - **38**

Delivery 交货期 **11** 天发货  
① 上海·广州发货  
② 数量≥21时, 请另询交货期。



No.	零件名称	数量	材质	备注
①	主体	1	SPCC	四氧化三铁保护膜
②	顶料板	1	SPCC	四氧化三铁保护膜
③	弹簧	1	65Mn	
④	导辊	1	S45C	高频淬火45HRC~
⑤	铰链销A	1	S45C	四氧化三铁保护膜
⑥	铰链销B	1	S45C	四氧化三铁保护膜
⑦	铰链销C	1	S45C	四氧化三铁保护膜
⑧	顶盖	1	65Mn	45HRC~(仅适用顶盖追加型)

\* 固定用螺栓(M10×2个)不随附。

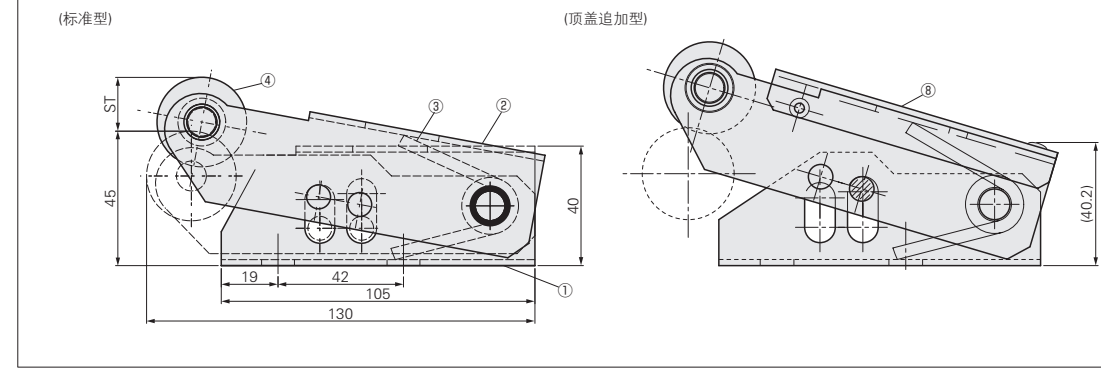
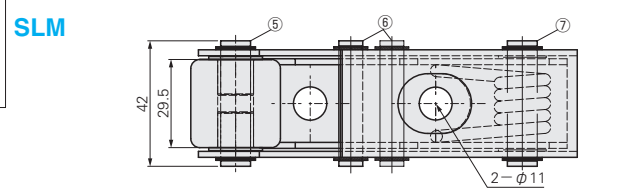

顶料负载P (N)		Catalog No.		初始负载 P (N)	顶盖追加
初压	终压	Type	行程ST (mm)		
35	65	SLM	18	35	Y
50	85		28	50	
35	85	SLM	18	35	
50	105		28	50	

Order 订货范例 Catalog No. - 初始负载P - 顶盖追加

标准型 SLM 28 - 50  
顶盖追加型 SLM 18 - 35 - Y

Delivery 交货期

• 标准型 库存品 7 天发货  
① 隔日上海·广州发货 P.41 (17:00前订购的库存品可当日发货。)  
② 数量≥21时, 请另询交货期。

• 顶盖追加型 7 天发货  
① 上海·广州发货  
② 数量≥21时, 请另询交货期。