

ネストガイド(取付板形状指定) -強化タイプ-
材料导正架(安装板形状指定)
 -强化型-



ネストガイド(取付板形状指定) -エコノミータイプ-
材料导正架(安装板形状指定)
 -经济型-



<MISUMI独创规格>

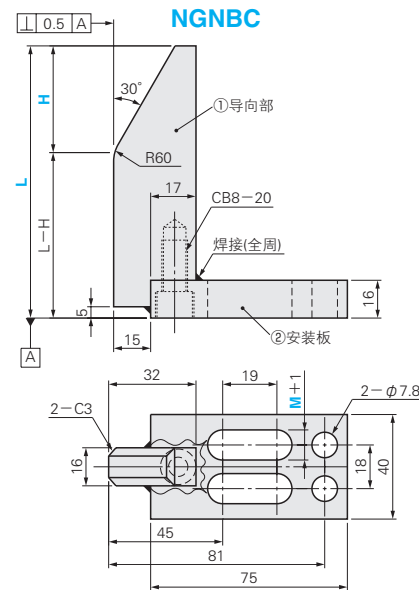
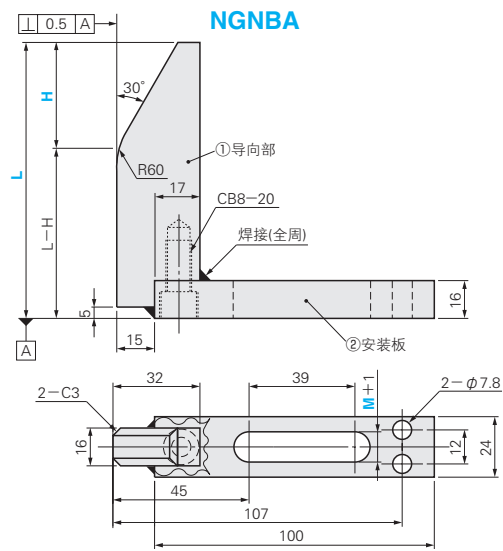

Ⓜ H为R60・GRC加工前的尺寸。

■ 安装螺栓・附件

M	附件
M10	CB10-35(2个) M10用弹簧垫圈(2个)
M12	CB12-35(2个) M12用弹簧垫圈(2个)

Ⓜ 材质 ①S45C
②SS400

Catalog No. - L - H - M - (HTC-GRC-WSS)
NGNBA - 120 - 40 - M12 - HTC

Alterations	Code	Spec.
	HTC	①导向部分进行高频淬火。 ②~45HRC
	GRC	导向部R(R60)缩小 R10~30 指定单位10
	WSS	用腰形孔用垫圈 WSS(2个)替换附件 弹簧垫圈。 ③仅NGNBA适用

Catalog No.	L 指定单位5mm	H 指定单位5mm	安装螺栓孔 M
NGNBA	65~100	20~40	M10 (M12)
NGNBC	105~150		
	155~200		

- ④M12仅NGNBA适用。
- ⑤①导向部与②安装板利用焊接+螺栓固定。
- ⑥由于①导向部采用S45C, 因此, 通过火焰淬火、HTC追加加工等可提高导向部的硬度。

Order 订货范围 Catalog No. - L - H - M
NGNBA - 185 - 40 - M10

Delivery 交货期 **7** 天发货
 ⑦上海・广州发货
 ⑧数量≥51时, 请另询交货期。



<MISUMI独创规格>

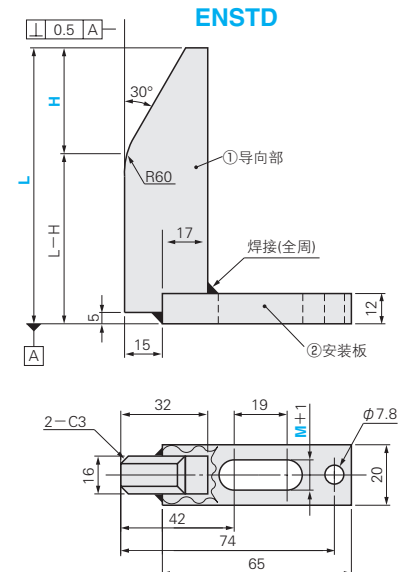
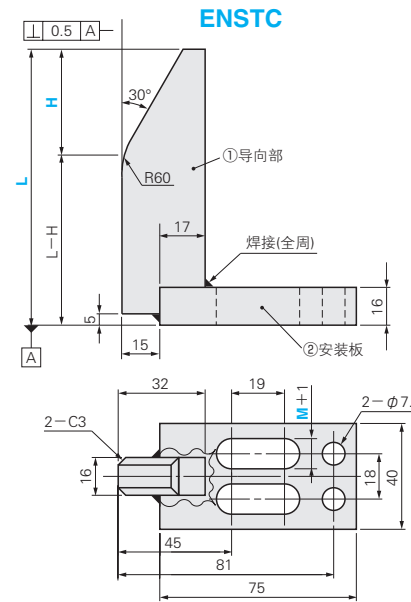

Ⓜ H为R60・GRC加工前的尺寸。
Ⓜ 材质 ①②SS400

■ 安装螺栓・附件

M	附件
M10	CB10-35(2个) M10用弹簧垫圈(2个)
M12	CB12-35(2个) M12用弹簧垫圈(2个)

Catalog No.	L 指定单位5mm	H 指定单位5mm	安装螺栓孔 M
ENSTA	65~100	20~40	M10 (M12)
ENSTC	105~150		
ENSTD	155~200		

- ④M12仅ENSTA适用。
- ⑤①导向部与②安装板仅焊接固定。

Order 订货范围 Catalog No. - L - H - M
ENSTA - 185 - 40 - M10

Alterations	Code	Spec.
	GRC	导向部R(R60)缩小 R10~30 指定单位10

Delivery 交货期 **10** 天发货
 ⑨上海・广州发货
 ⑩数量≥51时, 请另询交货期。

铸件金型用品
位置決め部品

铸件模具用品
定位零件