

ダイセット用ボールガイドブシュ
模架用钢球导套

ダイセット用ボールガイドブシュ 一着脱式一
模架用钢球导套
一装卸型一

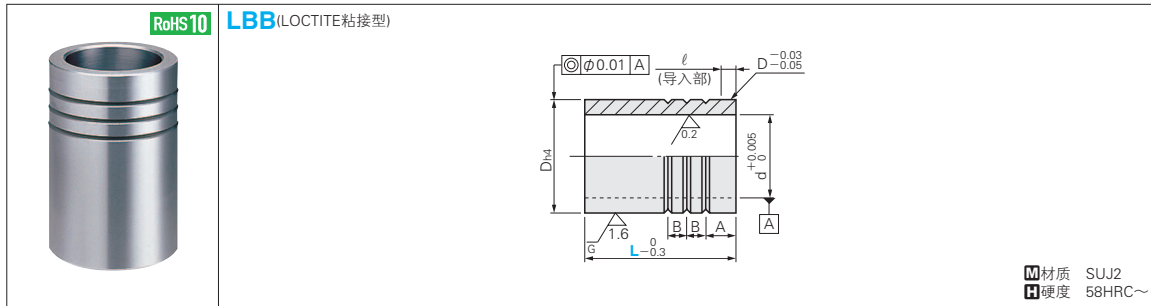

请勿对导套进行冷缩配合。与深冷处理同样，残留奥氏体会转变为马氏体并膨胀，导套内、外径均变大，导致无法使用。

Catalog No.	L		
Type	PD		
LBB (LOCTITE粘接型)	20	50	60
	22	50	60
	25	60	80
	28	60	80
	32	80	100
	38	80	100
	45	100	120
50	100	120	
60	100	120	

Order 订货范例
Catalog No. - L
LBB 45 - 120

Delivery 交货期
库存品
隔日上海·广州发货 P.41
(17:00前订购的库存品可当日发货。)
数量≥51时，请另询交货期。

Alterations 追加加工
Catalog No. - L(LC)
LBB 22 - LC45

5 天发货
上海·广州发货
数量≥51时，请另询交货期。

Alteration	Code	Spec.
	LC	变更全长 L/2 ≤ LC < L 指定单位1mm

PD 适用导柱直径	d	Dh4	ℓ	A	B
20	+0.020	26 37	0	4	10
22	+0.015	28 40			
25		31 45			
28	+0.025	36 50	-0.007	5	12
32	+0.020	40 55			
38	+0.030	48 64	-0.008	6	15
45	+0.025	55 74			
50	+0.035	60 83			
60	+0.030	70 95	-0.010		

■加长型模架用钢球导套

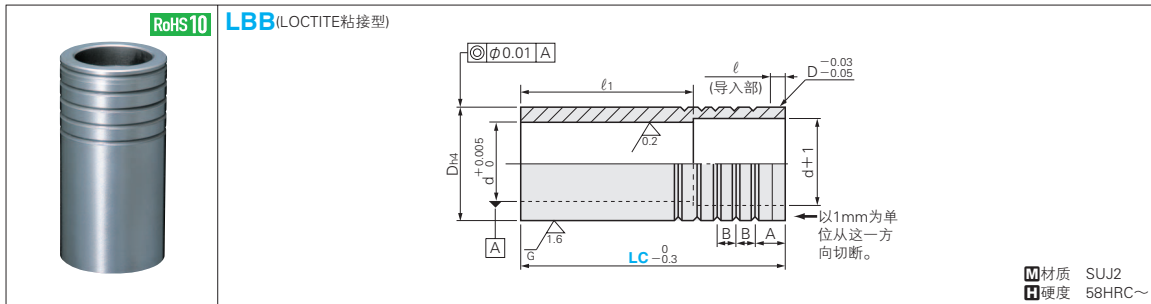

请勿对导套进行冷缩配合。与深冷处理同样，残留奥氏体会转变为马氏体并膨胀，导套内、外径均变大，导致无法使用。

d	Dh4	ℓ	A	B	有效滑动长度 ℓ1	Catalog No.	LC
Type	PD					Type	指定单位1mm
LBB	20	0	4	12	7×7个	60	20 61~120
							22 61~120
	25	-0.007	5	10×5个	80	25 81~120	
						28 101~150	
	32	0	6	10×6个	100	32 101~150	
						38 101~180	
	45	-0.008	6	10×8个	120	45 121~180	
						50 121~200	
	60	0				60 121~200	
	70	-0.010					60 121~200

Order 订货范例
Catalog No. - LC
LBB 22 - LC100

Delivery 交货期
7 天发货
上海·广州发货
数量≥51时，请另询交货期。

切断后剩下1个槽时，进行槽追加加工，使槽数达到2个以上。

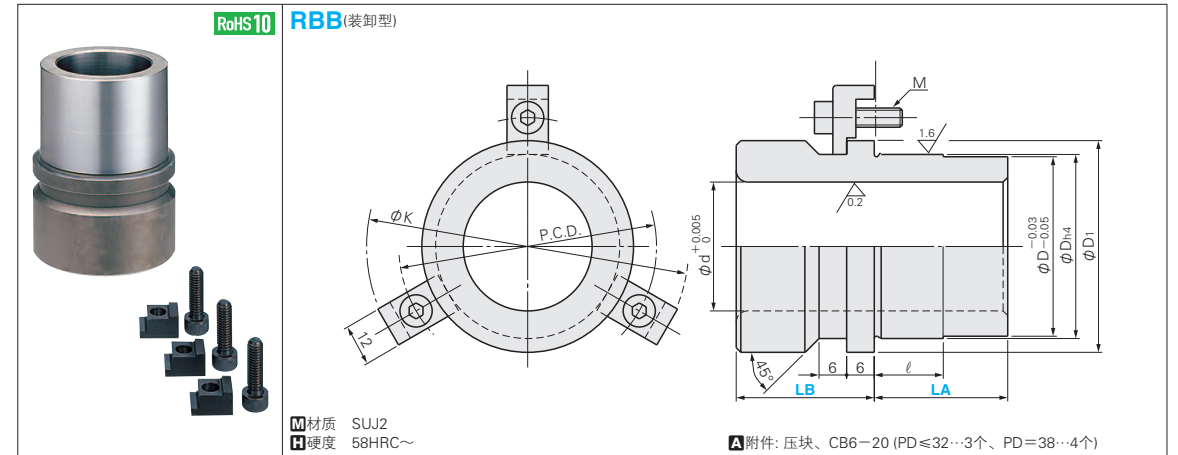

PD 适用导柱直径	d	Dh4	D1	ℓ	P.C.D.	K	M	Catalog No.	LA	LB
Type	PD							Type	LA	LB
RBB	20	+0.020 +0.015	26 37	43	15	55	71	6	20	30 20
	25	-0.007	31 45	51	18	63	79		25	35 25
	32	+0.025 +0.020	40 55	61	20	73	89		32	40 40
	38	+0.030 +0.025	48 64	70		82	98		38	40 40

Order 订货范例
Catalog No. - LA - LB
RBB 25 - 40 - 40

Delivery 交货期
库存品
隔日上海·广州发货 P.41
(17:00前订购的库存品可当日发货。)
数量≥51时，请另询交货期。

Alterations 追加加工
Catalog No. - LA(LAC) - LB(LBC) - (SNC)
RBB 20 - LAC32 - 25

3 天发货
上海·广州发货
数量≥51时，请另询交货期。

Alterations	Code	Spec.	Alteration	Code	Spec.
	LAC	变更LAR尺寸。 ℓ + 2 ≤ LAC < LA 指定单位1mm		SNC	安装下模导套用扣环。 PD L1 N d1 20 4 1.35 21.4 22 4 1.35 23 25 4 1.35 26 28 4.5 1.65 30 32 4.5 1.9 33.2 38 4.5 1.9 40 用途请参阅P.953
	LBC	变更LBR尺寸。 6 ≤ LBC < LB 指定单位1mm			

导架用
导套