

# 限位块

— 淬火型 —

# 限位块

— 淬火螺纹固定型 —

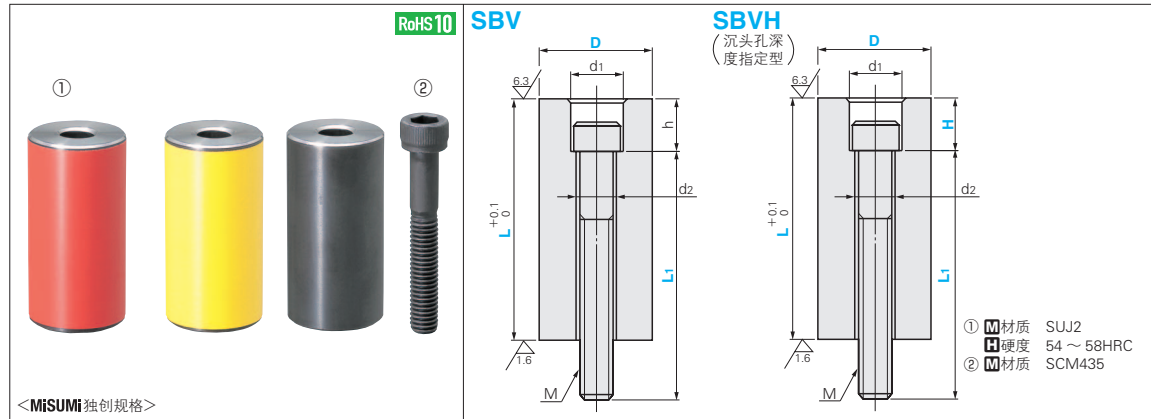

<MISUMI独創規格>

M×P	d1	d2	h	Catalog No.		①		②		
				Type	D	L 指定单位0.1mm	Color 颜色	L1 指定单位5mm		
M 3×0.5	6	4	5	SBV	10	10.0~ 40.0	R(Red)	10~ 40		
M 4×0.7	8	5	8		12					
M 5×0.8	9.5	6	10		14					
M 6×1.0	11	7	13		16					
M 8×1.25	14	9	15		18				20.0~ 70.0	15~ 70
					20				20.0~ 80.0	15~ 85
					25				22.0~100.0	15~100
M10×1.5	17	11	18		32				22.0~120.0	15~120
					38				25.0~120.0	20~120
					50				30.0~150.0	25~150
M12×1.75	20	13	21		60					

①N(Normal) ②S表面处理 四氧化三铁保护膜(Fe<sub>3</sub>O<sub>4</sub>)

M×P	d1	d2	Catalog No.		①		②	
			Type	D	L 指定单位0.1mm	H 指定单位1mm	Color 颜色	L1 指定单位5mm
M 6×1.0	11	7	SBVH	20	15.0~100.0	10~40	R(Red)	15~ 85
M 8×1.25	14	9		25	15.0~120.0	10~40	Y(Yellow)	15~120
				32	20.0~120.0	15~40	N(Normal)	20~120
M10×1.5	17	11		38				
				50				

①N(Normal) ②S表面处理 四氧化三铁保护膜(Fe<sub>3</sub>O<sub>4</sub>)

③ L-H≥5 全长-沉头孔深度必须为5mm以上。



订货范例

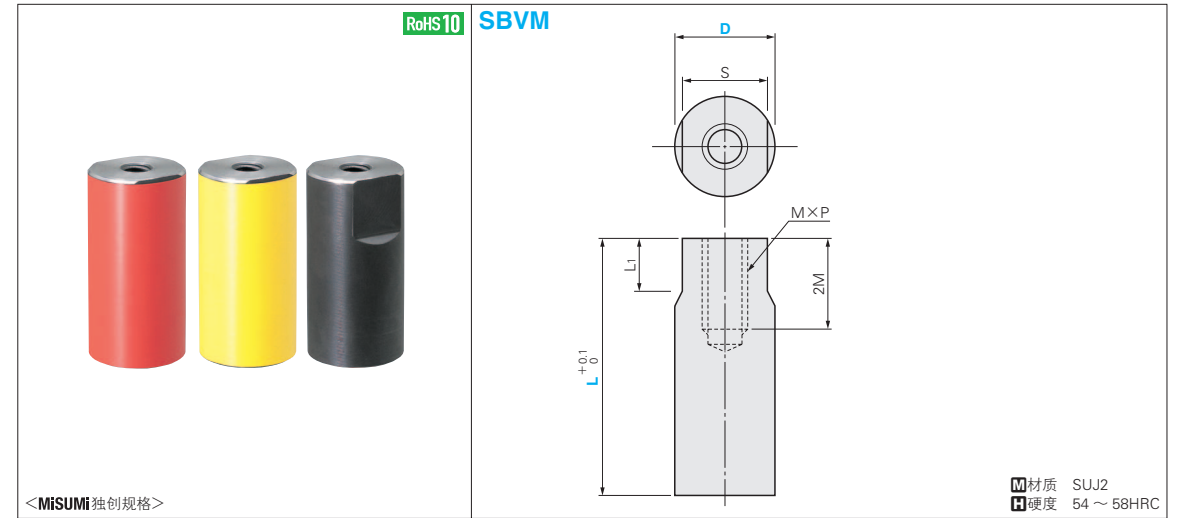

<MISUMI独創規格>

M×P	S	L1	Catalog No.		L 指定单位0.1mm	Color 颜色
			Type	D		
M 6×1.0	17	12	SBVM	20	20.0~ 80.0	R(Red)
M 8×1.25	22			25	22.0~ 90.0	Y(Yellow)
	27	32		22.0~100.0	N(Normal)	
M10×1.5	32	16		38	25.0~100.0	

①N(Normal) ②S表面处理 四氧化三铁保护膜(Fe<sub>3</sub>O<sub>4</sub>)  
③ 请拧入螺栓直径的1.5倍以上螺纹深度后再使用。



Delivery  
交货期

10天发货

① 上海·广州发货  
② 数量≥101时, 请另询交货期。