

RoHS10

刃口形状按下图 刃口形状 A~G选择

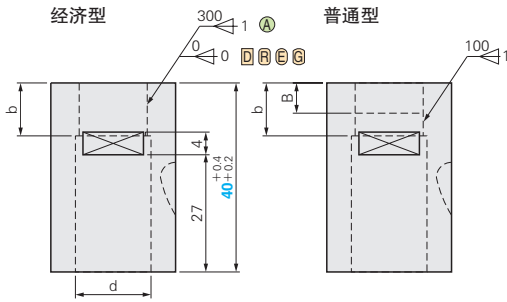

M材质 H硬度	适用	Catalog No. Type	刃口形状
相当于SKD11 60~63HRC	经济型	ELD	A D B E G
	普通型	LD	



✎ 扳手槽用于确认凹模是否正确锁紧。☞ P.818

✎ 请使用轻载型固定块。不能使用重载型固定块。

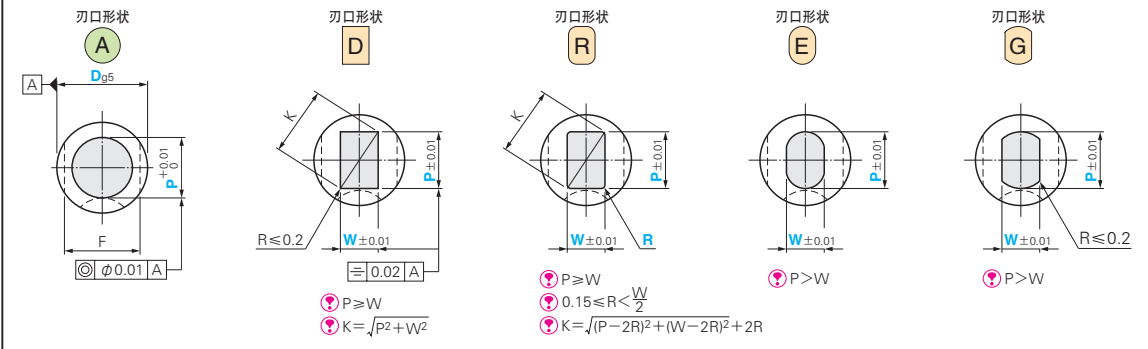

Catalog No. Type	D	L	指定单位0.01mm				B	b	d	F
			A	D R E G	R	R				
经济型 普通型	13	40	3.00~ 5.00	5.00	2.50	0.15 W/2以下 仅R	6	10	5.4	10
A ELDA LDA	16		3.50~ 8.00	8.00	3.00		8.4	13		
D ELDD LDD	20		7.00~11.00	11.00	3.00	8	12	11.4	17	
B ELDR LDR	25		10.00~16.00	16.00	4.00	10	15	16.6	22	
E ELDE LDE	32		15.00~20.00	20.00	5.00			20.6	29	
G ELDG LDG	38		19.00~26.00	26.00	5.00			26.6	35	

Order 订货范围 Catalog No. - L - P - W - R (仅R)
ELDR 32 - 40 - P16.00 - W10.00 - R4.90

Delivery 交货期 7 天发货
✎ 上海·广州发货
✎ 数量≥201时, 请另询交货期。

Alterations 追加加工 Catalog No. - L(LC) - P(PC) - W(WC) - R - (BC-KC...etc.)
ELDR 32 - 40 - P16.00 - W10.00 - R4.00 - KC45

Alterations	Code	A	D R E G	Alterations	Code	A	D R E G
刃口追加加工	PC WC	变更刃口尺寸 $\min. \frac{P \cdot W_{\min}}{2} \leq PC < P$ $WC < W$ 指定单位0.01mm ✎ PC1.25~1.99时, B·b=4。 $\max. \frac{P}{W} < \frac{PC}{WC} \leq P \cdot K_{\max} + 0.2$ 指定单位0.01mm		全长追加加工	LC	变更全长 $33 \leq LC < 40$ 指定单位0.1mm ✎ b尺寸缩短(L-LC)。 ✎ 普通型 L-LC>b-B时, 刃口直杆长度B为b-(L-LC)。	
	BC	变更刃口长度 $1 \leq BC \leq b$ 指定单位0.1mm ✎ 经济型不适用			LKC	变更全长公差 $L+0.4$ $L+0.2$ $\begin{matrix} +0.05 \\ 0 \end{matrix}$	
	PKC	变更刃口尺寸公差 $P+0.01 \rightarrow +0.005$ ✎ 经济型不适用		其他	KC	变更钢球位置 指定单位1° 180° 270° 90°	



球锁紧凹模
固定块