

S ₁	Catalog No.		指定单位1mm		A (选择)
	Type	W	L	S	
S-4	CAUA (带腰形孔)	6	70~120	10~25	1
	CAUN (无腰形孔)	8			2.5
	CAUN (无腰形孔)	10			5

Order 订货范例
 Catalog No. - L - S - A
 CAUA 6 - 100 - 20 - 5
 CAUN 6 - 102 - 20 - 2.5

ex Example 使用范例

Delivery 交货期
 • W=6: 13 天发货
 • W=8·10: 16 天发货
 上海·广州发货
 数量≥21时, 请另询交货期。

■特长

- 可用于连接器、导线架等薄型材料的曲面(材料弯曲)修正的高度调整部件。
- 通过拉紧螺栓、紧固螺栓等使该调整部件前后移动, 从而对修正用凸模的高度进行微调。

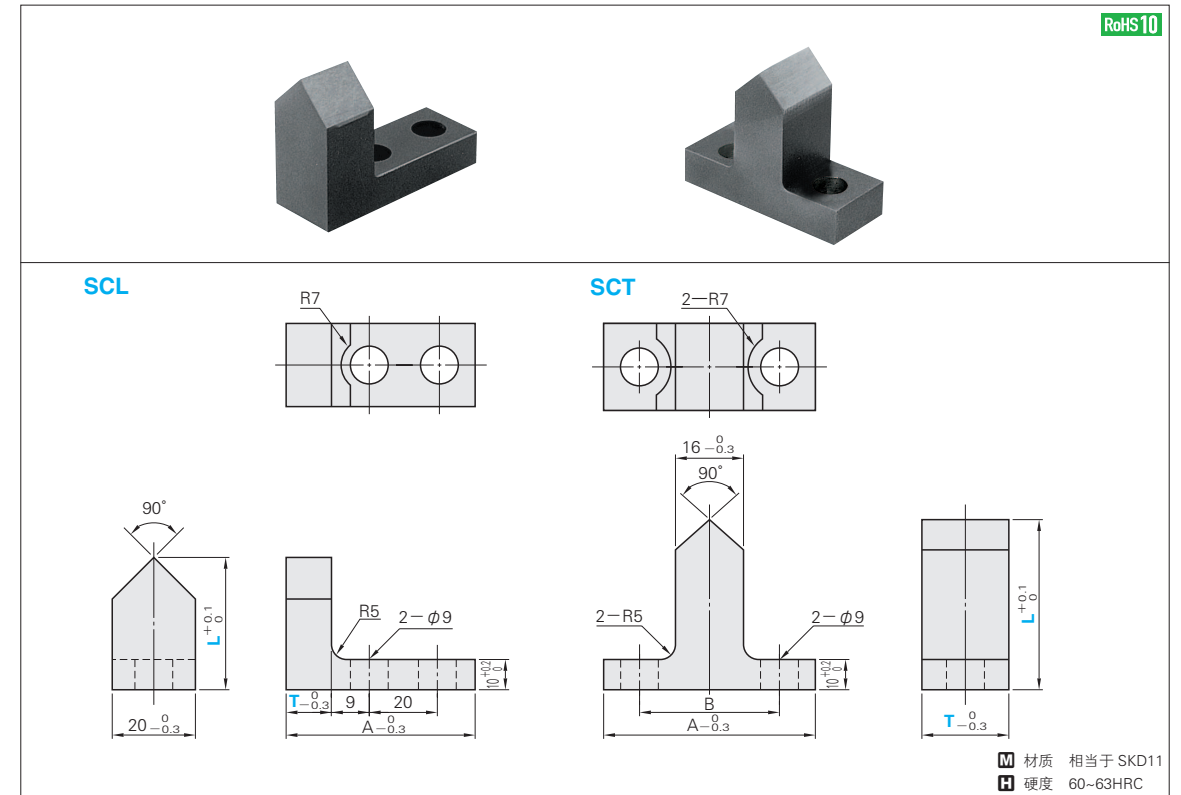
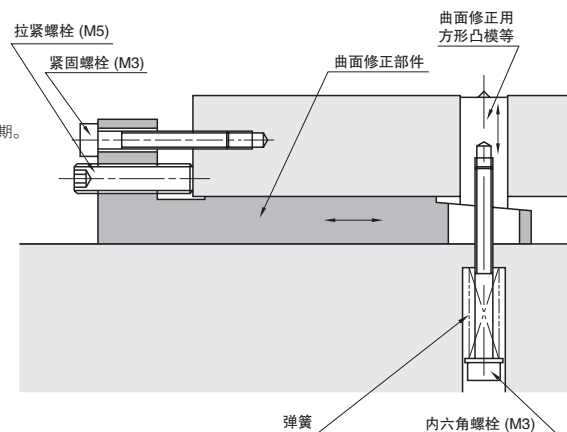

A	B	Catalog No.		L (指定单位10mm)
		Type	W	
48	—	SCL	10	20~60
54			16	
63			25	
50	32	SCT	20	30~100
			25	
			30	

Order 订货范例
 Catalog No. - L
 SCL 16 - 20
 SCT 20 - 50

ex Example 使用范例

Delivery 交货期
 9 天发货
 上海·广州发货
 数量≥51时, 请另询交货期。

Alterations 追加加工
 Catalog No. - L(LC)
 SCT 25 - LC55

Alteration	Code	Spec.
	LC	变更L尺寸 指定单位1mm Lmin. < LC < Lmax.

