

H	B	C	Catalog No.		指定单位0.1mm L	A	文字 CHR
			Type	D			
13	3.3	-	KMCP (1个文字)	10	30.0~120.0	5	0 1 2 3 4 5 6 7 8 9 A B C D E F G H I J K L M N O P Q R S T U V W X Y Z
	4			6			
	5.3			8			
	6.5			10			
23	8.5			20		13	
13	2.5	3.5	KMCPW (2个文字)	10	30.0~120.0	4	RH LH FR FL RR RL
	3.3			5			
	4			6			
	5.3			8			
28	6.5	10		25		10	
13	2.5	3.5	KMCPWF (2个文字指定型)	10	30.0~120.0	4	0 1 2 3 4 5 6 7 8 9 A B C D E F G H I J K L M N O P Q R S T U V W X Y Z
	3.3			5			
	4			6			
	5.3			8			
28	6.5	10		25		10	

• KMCPW
 RH...RIGHT HANDLE FR...FRONT RIGHT RR...REAR RIGHT
 LH...LEFT HANDLE FL...FRONT LEFT RL...REAR LEFT

Order 订货范例
 Catalog No. - L - A - CHR
 KMCP 13 - 110.0 - A8 - G
 KMCPWF 16 - 110.0 - A6 - AB

Delivery 交货期
 •KMCP・KMCPW •KMCPWF
3 天发货 **5** 天发货
 上海・广州发货 上海・广州发货
 数量≥101时, 请另询交货期。 数量≥101时, 请另询交货期。

Alterations 追加加工
 Catalog No. - L - A - CHR - (KC・SRC)
 KMCP 10 - 80.0 - A5 - R - KC90

Alterations	Code	Spec.
	KC	凸缘部单面止回加工 指定单位90° KC0 KC90 KC180 KC270

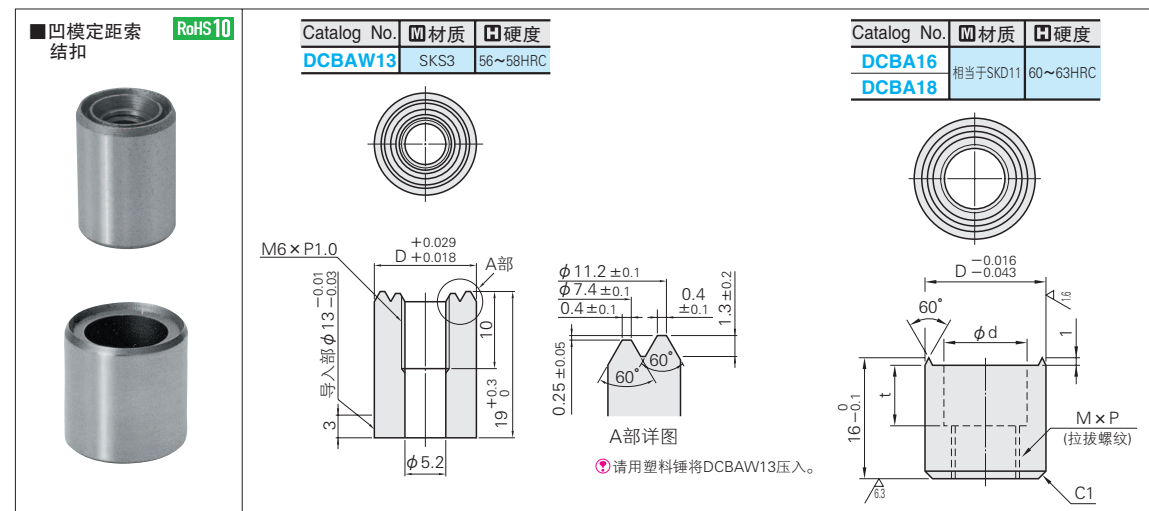

φd	M×P	t	Catalog No.	
			Type	D
-	M6×P1.0	-	DCBAW	13
11	M8×P1.25	8	DCBA	16
13.5	M10×P1.5	10		18

Order 订货范例
 Catalog No. DCBA 16

Delivery 交货期
3 天发货 瞬达A P.42
 上海・广州发货 同规格10支以内适用。
 数量≥51时, 请另询交货期。

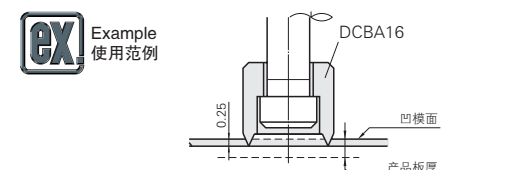

- Example 使用范例
- 安装位置
①即使产品有标记也要安装在不受影响的地方。
②尽量选择水平面, 将凸模接触部位垂直安装。
 - 紧固螺栓请高出安装面0.25mm。
(冲载件的冲入量为0.25mm)

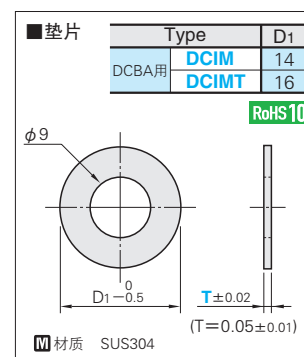

Catalog No.	T
DCIM DCIMT	0.05
	0.1
	0.2
	0.3
	0.5
	1.0

Order 订货范例
 Catalog No. - T
 DCIM - 0.05

Delivery 交货期
7 天发货
 上海・广州发货
 数量≥51时, 请另询交货期。