

微动开关式误送料检测部件

- 孔加工型 -



①孔加工型必须在凸模固定板上进行④关联销安装用孔加工。

RoHS10

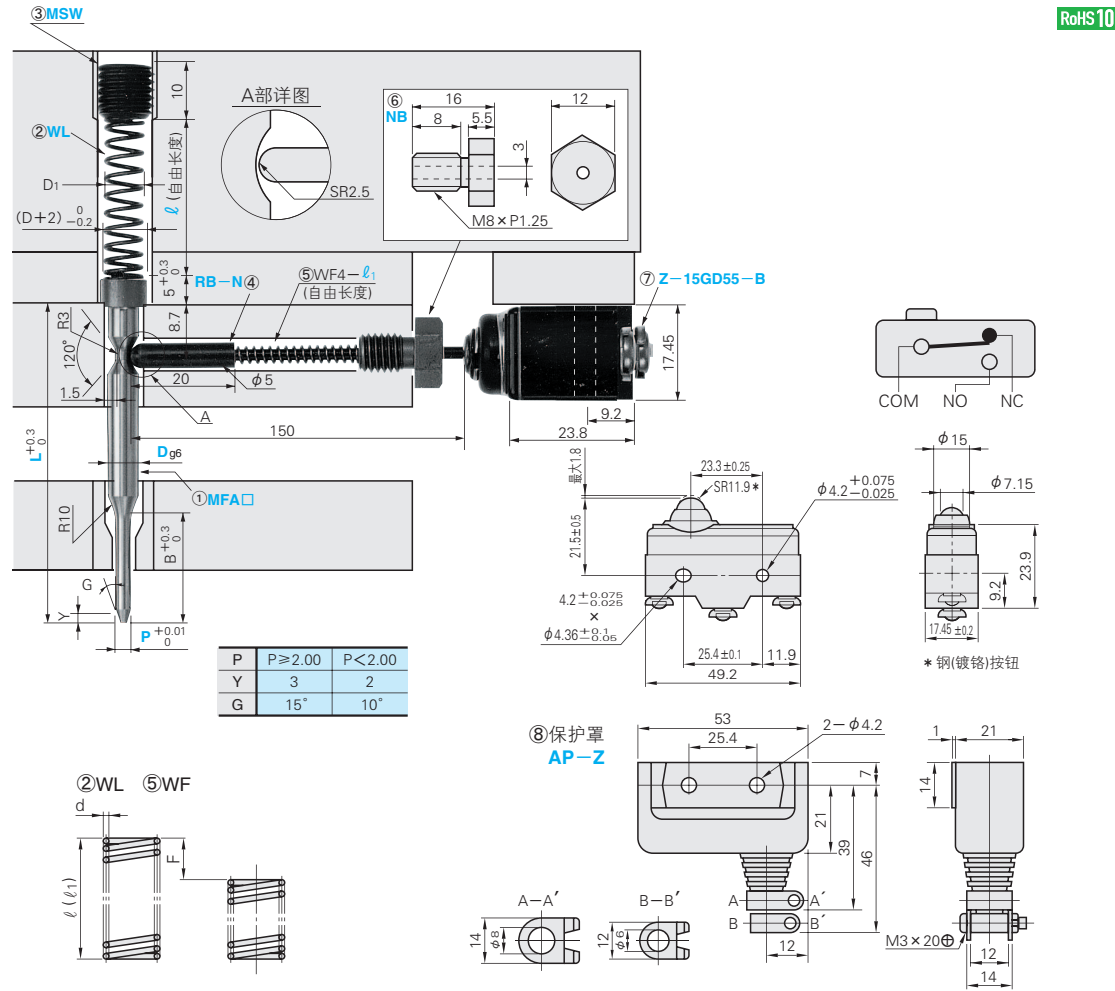

ミス検知関連部品

零件No.	名称	Catalog No.	M 材质	H 硬度	零件No.	名称	Catalog No.	M 材质	H 硬度
①	误送料检测销	MFAS MFAL MFAX	M 材质 相当于SKD11	H 硬度 60~63HRC	⑤	关联销用弹簧	WF	M 材质 S45C	H 硬度 P.1503
②	误送料检测销用弹簧	WL	M 材质 S45C	H 硬度 P.1504	⑥	关联销用螺塞	NB	M 材质 S45C	H 硬度 34~43HRC
③	螺塞	MSW	M 材质 SK4	H 硬度 P.841	⑦	微动开关	Z-15GD55-B	M 材质 欧姆龙制	H 硬度
④	关联销	RB-N	M 材质 SK4	H 硬度 P.841	⑧	保护罩	AP-Z	M 材质 欧姆龙制	H 硬度

Type	ℓ	WL弹簧常数1N/mm {0.1kgf/mm}				WF弹簧常数0.5N/mm {0.05kgf/mm}				⑦微动开关 (Z-15GD55-B)				
		D5	D6	D8	D10	Type	ℓ1	d	max.F					
②WL	25	0.65	10	0.75	10	0.9	10	0.9	10	⑤WF	10*	0.35	4.5	• 动作所需的力OF 540g • 最小复位力RF 114g • 动作前的最大行程PT 1.8mm • 动作后的最小行程OT 1.6mm • 最大差动行程MD 0.06mm • 动作位置OP 21.5±0.5mm • 使用环境温度: -15~80°C
	30	0.7	12	0.8	12	0.9	12	0.9	12		15*	0.4	6.7	
	35	0.7	14	0.8	14	0.9	14	0.9	14		20*	0.4	9	
	40	0.7	16	0.8	16	0.9	16	0.9	16		25*	0.45	11.2	
	45	0.75	18	0.85	18	1.0	18	1.0	18		30*	0.45	13.5	
	50	0.75	20	0.85	20	1.0	20	1.0	20		35	0.5	15.7	
	55	0.75	22	0.85	22	1.0	22	1.0	22		40	0.5	18	
	60	0.8	24	0.9	24	1.0	24	1.0	24		45	0.5	20	
	65	0.8	26	0.9	26	1.1	26	1.1	26		50	0.5	22.5	
	70	0.85	28	1.0	28	1.1	28	1.1	28		60	0.5	27	
③MSW		M10×P1.5	M10×P1.5	M12×P1.5	M14×P1.5									

(*WF10~30时, 两端面无研磨) 弹簧负载(N)=弹簧常数(N/mm)×压缩量F(mm) (N)=kgf×9.80665

①误送料检测销

B	Catalog No. Type	D	L	P
10	MFAS	5	50 60 70 80 90 100	2.00~4.97
6		50 60 70 80 90 100	2.00~5.97	
8		50 60 70 80 90 100	3.00~7.97	
15	MFAL	5	60 70 80 90 100	2.00~4.97
6		60 70 80 90 100	2.00~5.97	
8		60 70 80 90 100	3.00~7.97	
21	MFAX	5	60 70 80 90 100	2.00~4.97
6		60 70 80 90 100	2.00~5.97	
8		60 70 80 90 100	3.00~7.97	
32	MFAX	5	60 70 80 90 100 110	2.00~4.97
6		60 70 80 90 100 110	2.00~5.97	
8		60 70 80 90 100 110	3.00~7.97	

Order 订货范例 Catalog No. MFAL 10 - 80 - P6.00

Delivery 交货期 3 天发货

上海·广州发货
数量≥51时, 请另询交货期。

瞬达T 瞬达A P.42
同规格10支以内适用。

米思米不承诺此产品品牌。

Alterations 追加加工 Catalog No. MFAL 10 - LC79 - P6.00

Alterations	Code	Spec.
PC	变更前端尺寸 PC ≥ 0.50 (D=5) PC ≥ P _{min} (D=6~10) 指定单位0.01mm	指定PC时, B尺寸可能会变小 P(PC) Bmax. 0.50~0.99 10 1.00~1.99 20 2.00~3.99 35 4.00~5.99 45 6.00~ 60
BC	变更前端长度 Y+2 ≤ BC ≤ Bmax. BC ≤ L(LC)-30 指定单位0.1mm	
LC	变更L尺寸 指定单位0.1mm L尺寸-前端长度为30mm以下时, 前端长度为L-30mm。	(B)+30 ≤ LC < L

Alterations	Code	Spec.
HC	变更凸缘直径 D ≤ HC < D+2 指定单位0.1mm	
NTC	前端部不加工锥形。	
PKC	变更前端尺寸公差 P ₀ +0.01 → +0.005	

②③④⑤⑥⑦⑧检测部件

Catalog No. Type	D	Type	ℓ	Type	ℓ1
MF	5	WL	25 30 35 40	WF	10 15 20 25
	6		45 50 55 60		30 35 40 45
	8		65 70		50 60
	10				

Order 订货范例 Catalog No. MF 10 - WL 30 - WF 30

Delivery 交货期 库存品

隔日上海·广州发货 P.41
(17:00前订购的库存品可当日发货。)

数量≥51时, 请另询交货期。

米思米不承诺此产品品牌。

构成零件(单体)

零件No.	名称	Catalog No.
④	关联销	RB-N
⑥	关联销用螺塞	NB
⑦	微动开关	Z-15GD55-B
⑧	保护罩	AP-Z

下述零件请参阅登载页码。

零件No.	名称	Catalog No.	登载页码
②	误送料检测销用弹簧	WL	P.1504
③	螺塞	MSW	P.841
⑤	关联销用弹簧	WF	P.1503

米思米不承诺此产品品牌。

Order 订货范例 Catalog No. RB-N

Delivery 交货期 库存品

隔日上海·广州发货 P.41
(17:00前订购的库存品可当日发货。)

数量≥51时, 请另询交货期。

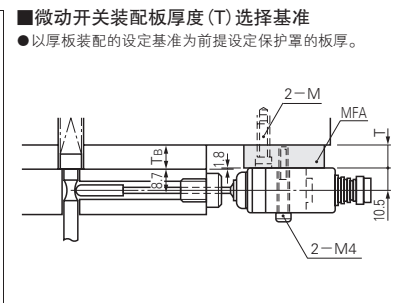
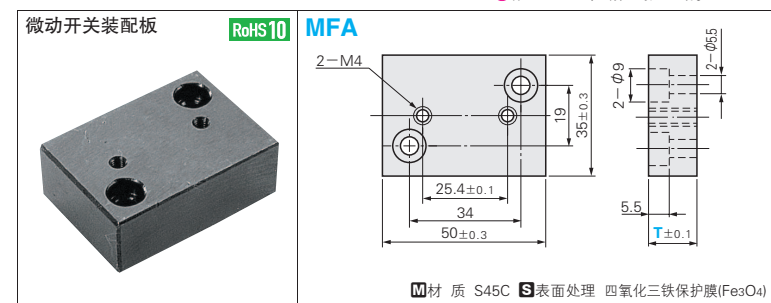

Catalog No. Type	T
MFA	8.2
	11.2
	12.1
	14.2
	18.2

垫板厚度(Tb)	安装板厚度(T)
10	8.2
13	11.2
16	14.2
20	18.2

米思米不承诺此产品品牌。