

RoHS10

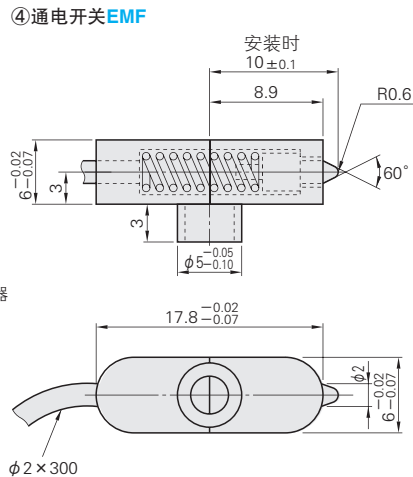

●连接方法
请将引线连接到误送料检出控制器的检出传感器输入端子(接触式)上。(请参阅P.652的MFSF连接方法)

●使用电压
请在微电压(5~15V)条件下使用。

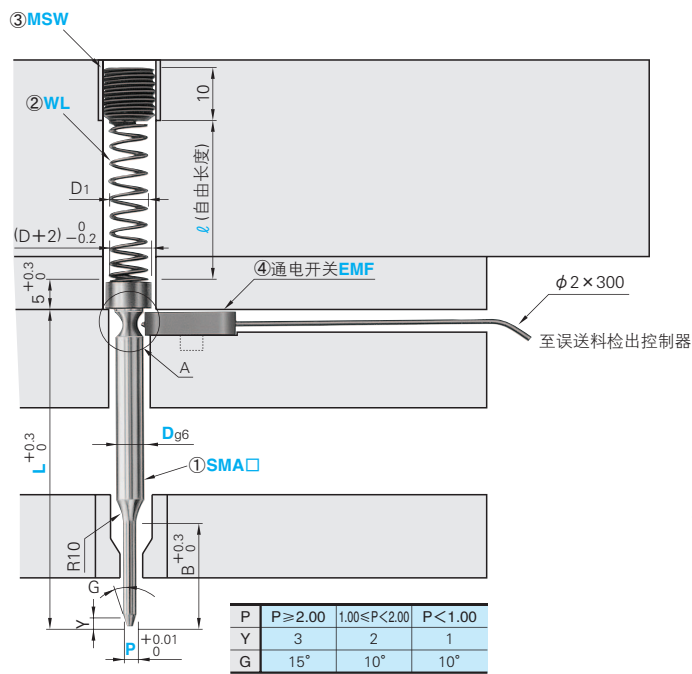
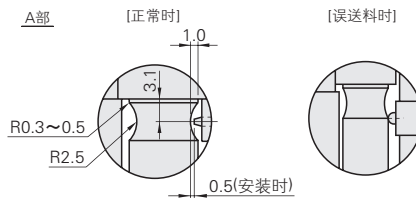

P	P ≥ 2.00	1.00 ≤ P < 2.00	P < 1.00
Y	3	2	1
G	15°	10°	10°

零件No.	名称	Catalog No.	材质	硬度	零件No.	名称	Catalog No.	材质	硬度
①	误送料检测销	SMAS SMAL SMAX	M 材质	相当于SKD11 H 硬度 60~63HRC	③	螺塞	MSW	材质	P.841
②	误送料检测销用弹簧	WL	材质	P.1504	④	通电开关	EMF	材质	聚碳酸酯

WL弹簧常数1N/mm (0.1kgf/mm)											
①		D4		D5		D6		D8		D10	
φD ₁		6		6		8		10		10	
Type	ℓ	d	max.F	d	max.F	d	max.F	d	max.F	d	max.F
②WL	25	0.65	10	0.65	10	0.75	10	0.9	10	0.9	10
	30	0.7	12	0.7	12	0.8	12	0.9	12	0.9	12
	35	0.7	14	0.7	14	0.8	14	0.9	14	0.9	14
	40	0.7	16	0.7	16	0.8	16	0.9	16	0.9	16
	45	0.75	18	0.75	18	0.85	18	1.0	18	1.0	18
	50	0.75	20	0.75	20	0.85	20	1.0	20	1.0	20
	55	0.75	22	0.75	22	0.85	22	1.0	22	1.0	22
60	0.8	24	0.8	24	0.9	24	1.0	24	1.0	24	
65	0.8	26	0.8	26	0.9	26	1.1	26	1.1	26	
70	0.85	28	0.85	28	1.0	28	1.1	28	1.1	28	
③MSW		M8×P1.25		M10×P1.5		M10×P1.5		M12×P1.5		M14×P1.5	

弹簧负载(N)=弹簧常数(N/mm)×压缩量F(mm) (N)=kgf×9.80665

①误送料检测销

B	Catalog No.		L						P
	Type	D	指定单位0.01mm						指定单位0.01mm
10	SMAS	4	50	60	70	80		1.00~3.97	
		5	50	60	70	80	90	100	2.00~4.97
		6	50	60	70	80	90	100	2.00~5.97
15	SMAL	8	50	60	70	80	90	100	3.00~7.97
		4		60	70	80			1.00~3.97
		5		60	70	80	90	100	2.00~4.97
21	SMAX	6		60	70	80	90	100	2.00~5.97
		8		60	70	80	90	100	3.00~7.97
		10		60	70	80	90	100	3.00~9.97
21	SMAX	4		60	70	80			1.20~3.97
		5		60	70	80	90	100	2.00~4.97
		6		60	70	80	90	100	2.00~5.97
27	SMAX	8		70	80	90	100		3.00~7.97
		10		70	80	90	100	110	3.00~9.97
		10		70	80	90	100	110	3.00~9.97

米思米不承诺此产品品牌。

Order 订货范例 Catalog No. - L - P
SMAS 6 - 80 - P3.00

Delivery 交货期 3 天发货
上海·广州发货
数量≥51时, 请另询交货期。

Alterations 追加加工 Catalog No. - L(LC) - P(PC) - (BC·HC·NTC·PKC)
SMAS 8 - LC79 - PC2.50

瞬达T 瞬达A P.42
同规格10支以内适用。

Alterations	Code	Spec.
	PC	变更前端尺寸 PC ≥ Pmin. ≥ 0.50 指定单位0.01mm 指定PC时, B尺寸可能会变小。
	BC	变更前端长度 Y+2 ≤ BC ≤ Bmax. BC ≤ L(LC)-30 指定单位0.1mm 0.50~0.99 10 1.00~1.99 20 2.00~3.99 35 4.00~5.99 45 6.00~ 60
	LC	变更LR尺寸 (B)+30 ≤ LC < L 指定单位0.1mm L尺寸-前端长度为30mm以下时, 前端长度为L-30mm。

Alterations	Code	Spec.
	HC	变更凸缘直径 D ≤ HC < D+2 指定单位0.1mm
	NTC	前端部不加工锥形。
	PKC	变更前端尺寸公差 P+0.01 ₀ +0.005 ₀

②③④检测部件

Catalog No.		②	
Type	D	Type	ℓ
MFL	4	WL	25 30 35 40 45
	5		50 55 60 65 70
	6		
	8		
	10		

Order 订货范例 Catalog No. - ②Type · ℓ
MFL 6 - WL 60

Delivery 交货期 库存品
隔日上海·广州发货 P.41
(17:00前订购的库存品可当日发货。)
数量≥51时, 请另询交货期。

构成零件(单体)

零件No.	名称	Catalog No.
④	通电开关	EMF

下述零件请参阅登载页码。

零件No.	名称	Catalog No.	登载页码
②	误送料检测销用弹簧	WL	P.1504
③	螺塞	MSW	P.841

米思米不承诺此产品品牌。

Order 订货范例 Catalog No.
EMF

Delivery 交货期 库存品
隔日上海·广州发货 P.41
(17:00前订购的库存品可当日发货。)
数量≥51时, 请另询交货期。