

—定位预孔— MEDC400/500/600
 —定位精加工孔— MEDCA400/500/600

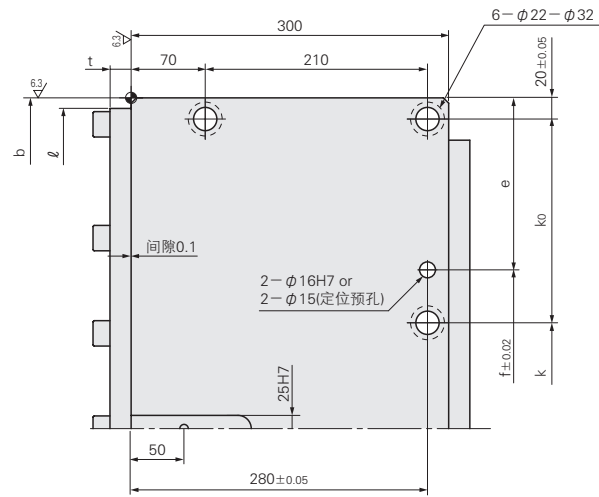
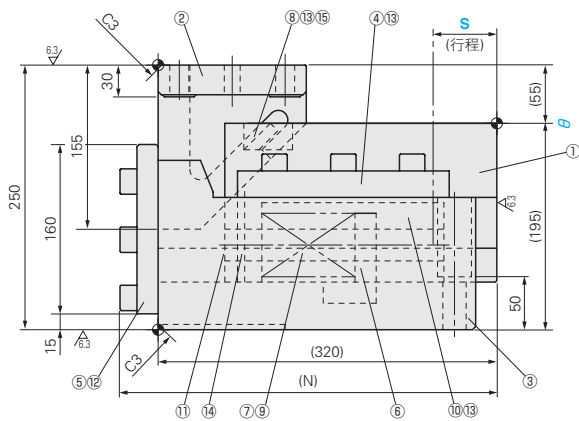
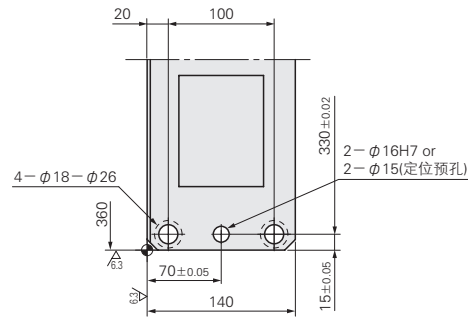

■斜楔行程关系图 P.1333
 ■构成零件表 P.1335

W	θ	S	N	W ₁	b	e	f	k	k ₀	ℓ	t
400	00	60	356	435	525	112.5	300	200	142.5	505	20
500			361	535	625	162.5					
600			635	725	400		300	705			

加工力KN (tonf)		弹簧力N (kgf)			总重量 kg	Catalog No.	W	θ	行程 S
标准加工力	极限加工力	初压	下死点前5mm	终压					
137.3 (14.0)	205.9 (21.0)	301 (30.7)	8573 (874.2)	9325 (950.9)	203.0	—定位预孔— MEDC	400	00	60
					237.0	—定位精加工孔— MEDCA	500		
					279.0		600		

Order 订货范例 Catalog No. **MEDCA** W **500** - θ **00** - S **60**

Delivery 交货期 **另** 询交货期

Price 价格 询价联系方式: WOS: <https://www.misumi-ec.com/cn/> P.57
 TEL: 021-6710-8701 / FAX: 021-6710-8984 P.1663

Alterations 追加加工 Catalog No. **MEDCA** W **600** - θ **00** - S **60** - (K) **K**
另 询交货期

Alteration	Code	Spec.
	K	追加定位键 (带1个M8×15内六角螺钉)