

—定位预孔—
MEDC250/300

—定位精加工孔—
MEDCA250/300

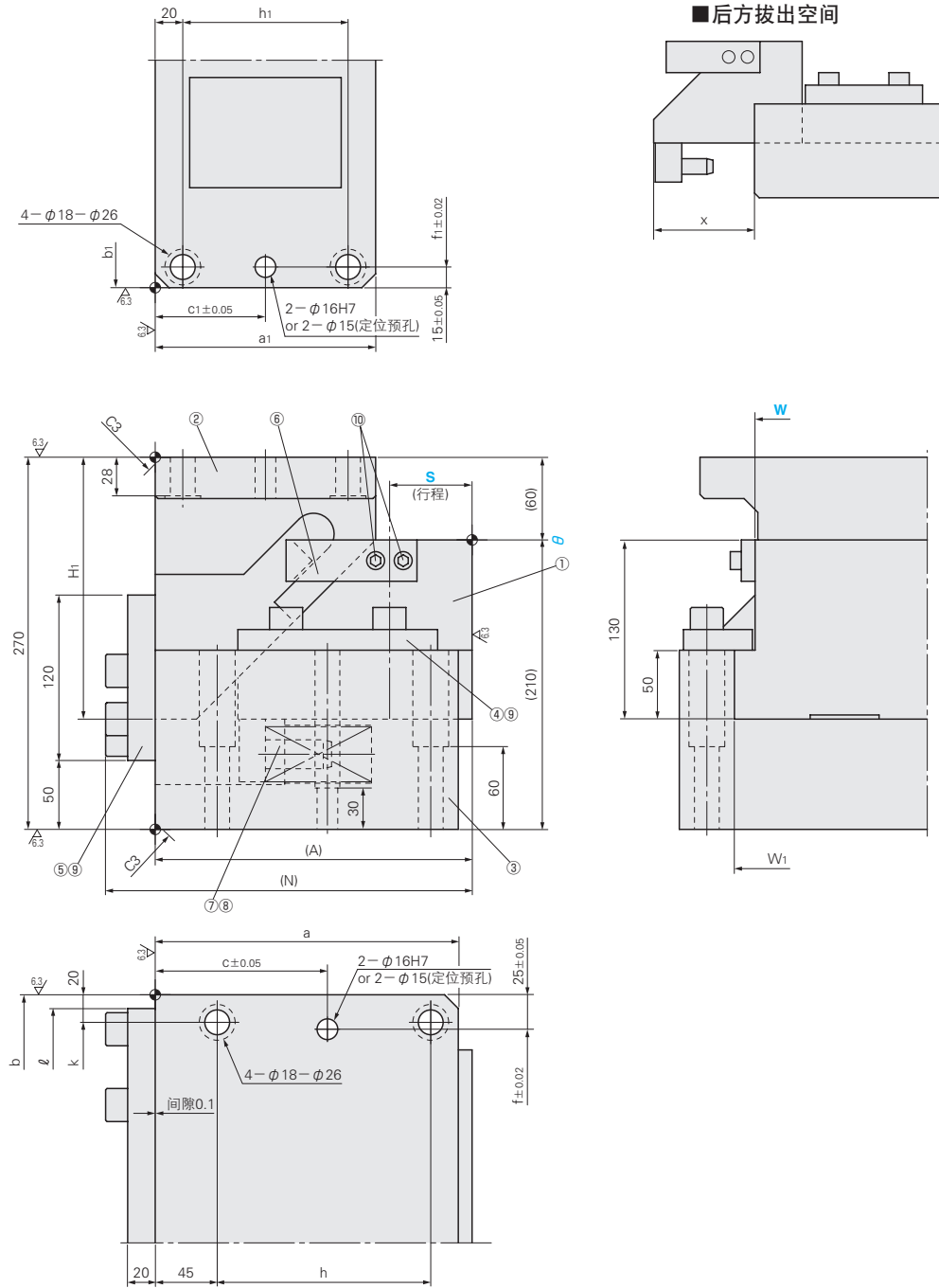

■斜楔行程关系图 P.1333
 ■构成零件表 P.1335

W	θ	S	A	H ₁	N	W ₁	a	a ₁	b	b ₁	c	c ₁	f	f ₁	h	h ₁	k	ℓ	x
250	00	40	210	170	246	280	200	140	360	330	105	70	310	300	135	100	320	340	135
		60	230	190	266		220	160			125	80			155	120			
300	00	40	210	170	246	330	200	140	410	380	105	70	360	350	135	100	370	390	135
		60	230	190	266		220	160			125	80			155	120			

标准加工力	极限加工力	弹簧力N (kgf)			总重量 kg	Catalog No.	W	θ	行程 S	
		初压	下死点前5mm	终压						
98.1 (10.0)	147.1 (15.0)	602 (61.4)	3238 (330.2)	3614 (368.6)	106.0	—定位预孔— MEDC	250	00	40	
		651 (66.4)	3407 (347.4)	3657 (372.9)	127.0				60	
117.7 (12.0)	176.5 (18.0)	602 (61.4)	3238 (330.2)	3614 (368.6)	106.0		—定位精加工孔— MEDCA		300	40
		651 (66.4)	3407 (347.4)	3657 (372.9)	128.0					60

Order 订货范例 Catalog No. **MEDCA** **250** - **00** - **60**

Delivery 交货期
 • MEDCA250-00-40
 库存品
 • 左迷以外
 另 询交货期
 隔日上海·广州发货 P.41
 数量 ≥ 5时, 请另询交货期。

Price 价格
 询价联系方式:
 WOS: <https://www.misumi-ec.com/cn/> P.57
 TEL: 021-6710-8701 / FAX: 021-6710-8984 P.1663