

MEFLL65-60

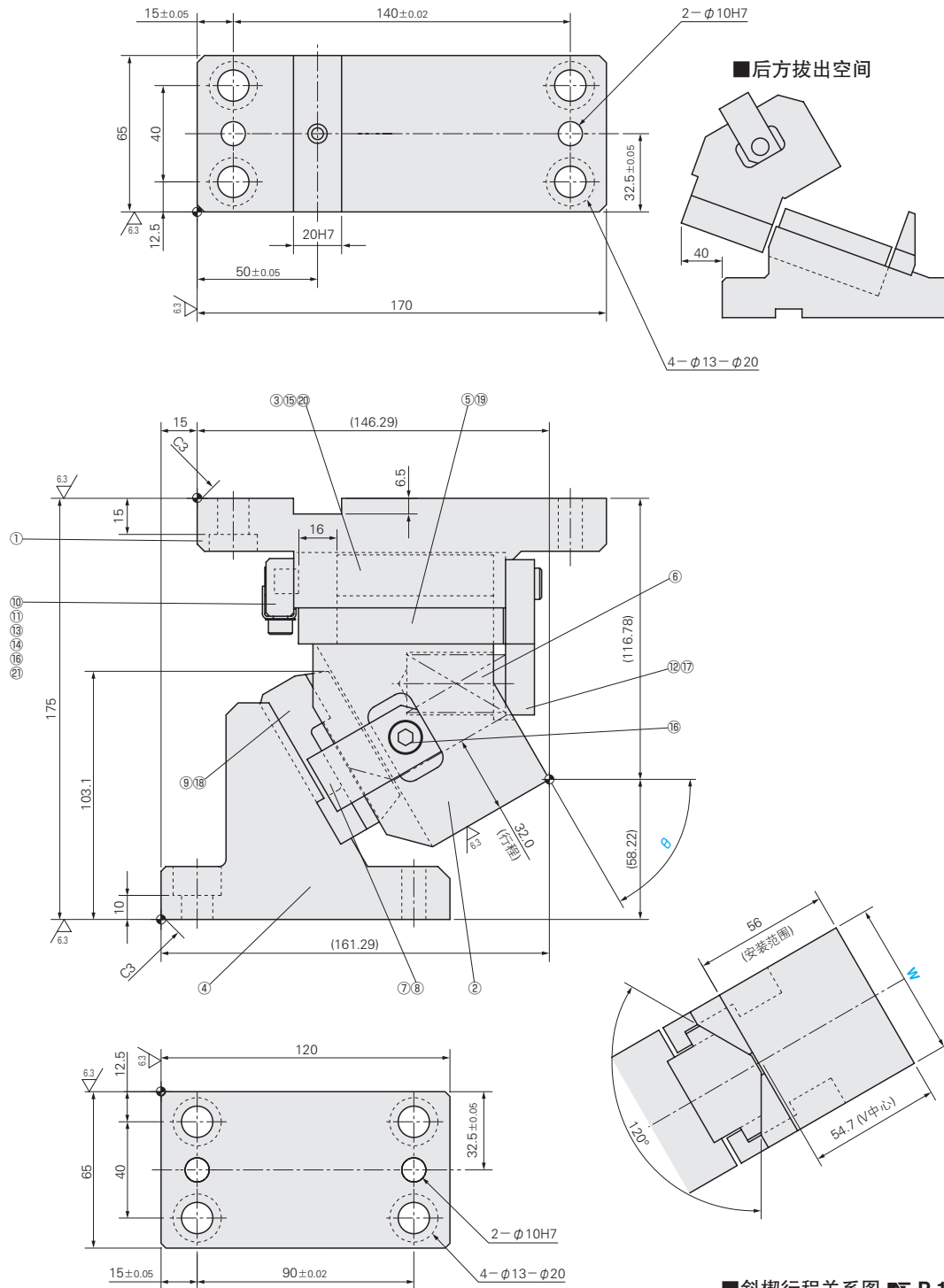

■斜楔行程关系图 P.1283

■构成零件表 P.1287

行程 S	加工力KN (tonf)		弹簧力N (kgf)			总重量 kg	Catalog No.	W	θ
	标准加工力	极限加工力	初压	下死点前5mm	终压				
32.0	29.4 (3.0)	58.8 (6.0)	246 (25.1)	722 (73.6)	810 (82.6)	11.1	MEFLL	65	60

Order 订货范例
 Catalog No. **MEFLL** W **65** - θ **60**

Delivery 交货期
另 询交货期

Price 价格
 询价联系方式:
WOS: https://www.misumi-ec.com/cn/ P.57
 TEL: 021-6710-8701 / FAX: 021-6710-8984 P.1663

Alterations 追加加工
 Catalog No. **MEFLL** W **65** - θ **60** - (K) **另** 询交货期

Alterations	Code	Spec.
	K	追加定位键 (带1个M8×15内六角螺钉)