

ピアス用スタンダード吊りカムユニット
冲孔用标准型悬吊式斜楔组件
 —MEVN80—

行程关系图
 P.1177

MEVN80 ($\theta = 65-70$)

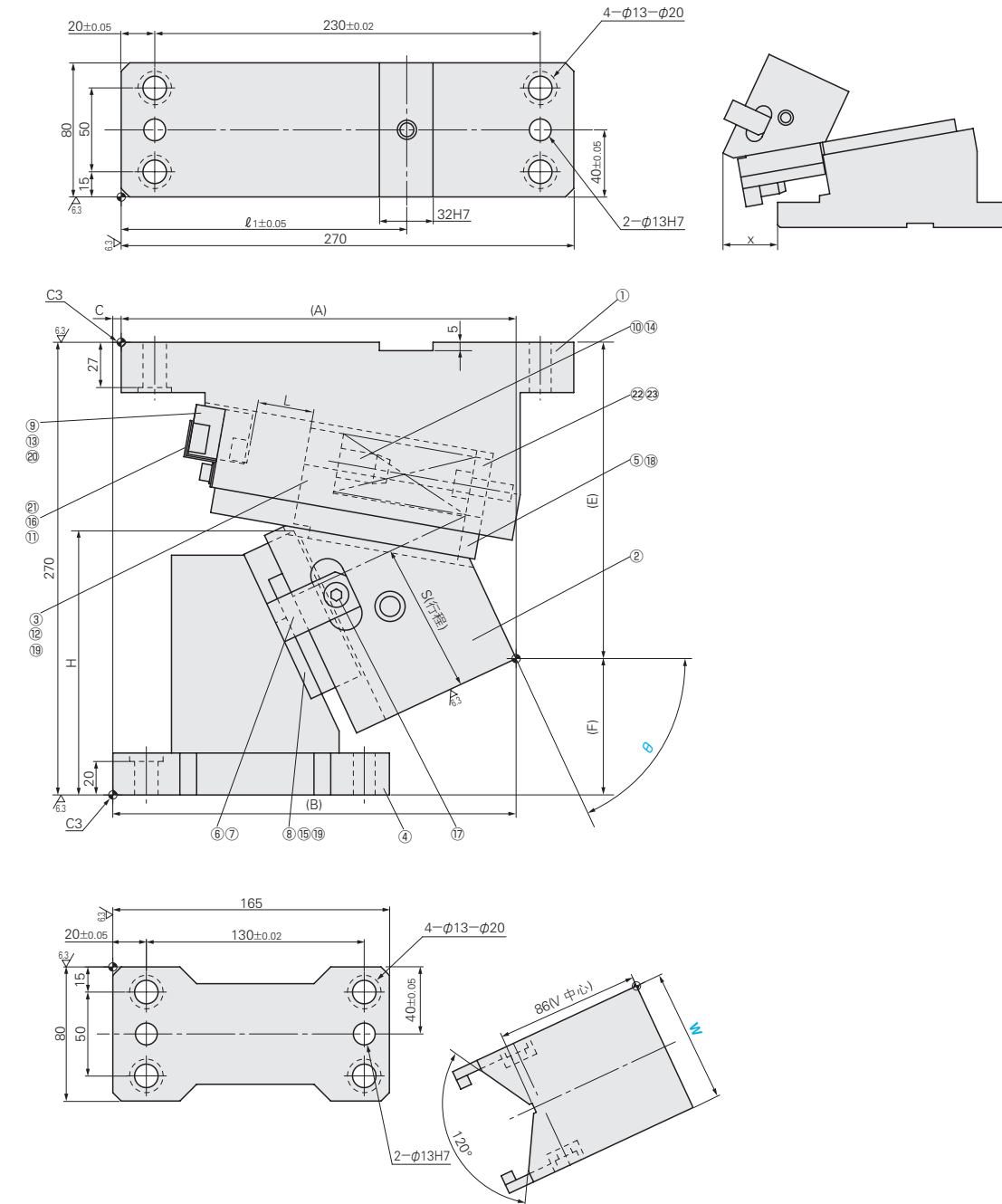

■后方拔出空间

■斜楔行程关系图 P.1177
 ■构成零件表 P.1179

W	θ	A	B	C	E	F	H	L	ℓ_1	x
80	65	235.61	240.61	5	188.65	81.35	157.4	35	170	74
	70	227.83	237.83	10	195.53	74.47	157.1	30		75

行程 S	加工力KN (tonf)		弹力N (kgf)			总重量 kg	Catalog No.	W	θ
	标准加工力	极限加工力	初压	下死点前5mm	终压				
81.6	39.2 (4.0)	78.5 (8.0)	323 (32.9)	1386 (141.3)	1454 (148.2)	23.7	MEVN	80	65
86.4			404 (41.2)	1547 (157.8)	1616 (164.8)				70

Order 订货范例 Catalog No. W - θ
 MEVN 80 - 70

Delivery 交货期 库存品
 隔日上海·广州发货 P.41
 数量 ≥ 5 时, 请另询交货期。

Price 价格 询价联系方式:
 WOS: <https://www.misumi-ec.com/cn/> P.57
 TEL: 021-6710-8701 / FAX: 021-6710-8984 P.1663

Alterations 追加加工 Catalog No. W - θ - (K · N · SC...etc.)
 MEVN 80 - 65 - SC20

Alterations	Code	Spec.
$\phi 12H7$ 或 $\phi 16H7$	N12	变更定位销孔径 $\phi 13H7 \Rightarrow \phi 12H7$
	N16	变更定位销孔径 $\phi 13H7 \Rightarrow \phi 16H7$
$\phi 9$	K	追加定位键 (带1个M8×15 内六角螺钉) 附属键
$\phi 20$	SC	安装面前移 $0 \leq SC \leq 60$ 指定单位1mm
$\phi 20$	WC	变更安装表面宽度 W=80 \Rightarrow W=100或120 仅可指定100、120