

自润滑式活型芯斜导杆固定座

—标准型·固定型用/标准型·调整型用—

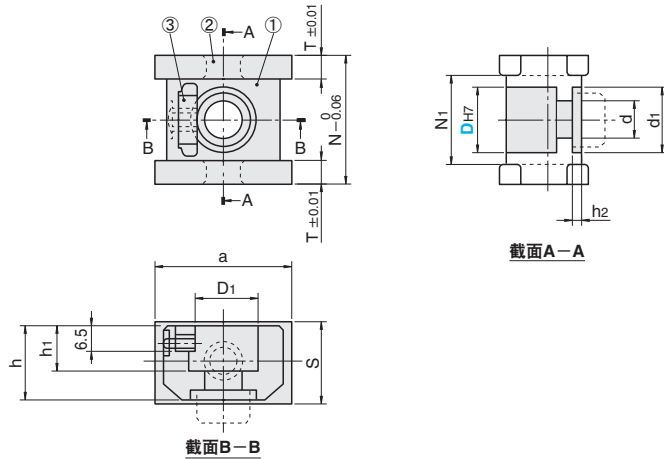

C-SCZNP (标准型·固定型用)



Item	构成零件	Parts Name	材质	个数
①	斜导杆固定座	Inclined Pin Holder	S45C	1
②	自润滑板	Slide Plate	高力黄铜+固体润滑剂	2
③	平键	Key	S45C	1

仅适用于C-SCZN P.1289



C-SCZAP (标准型·调整型用)

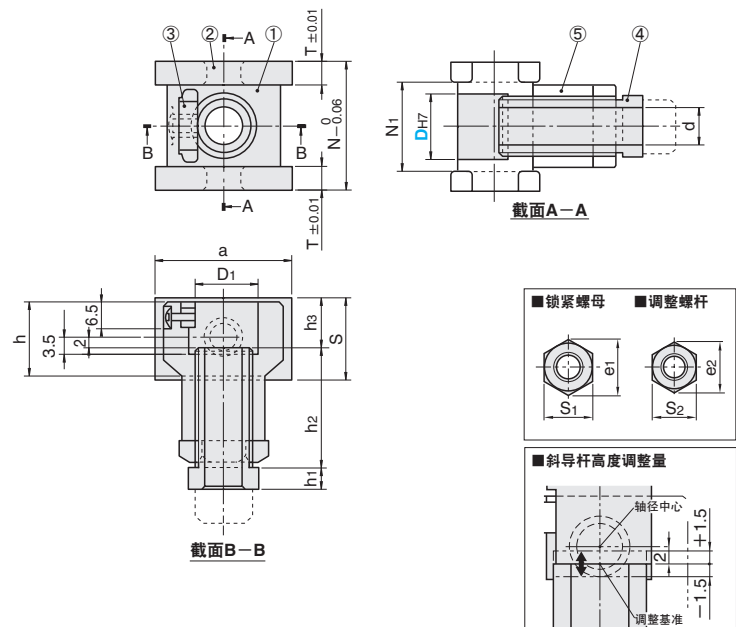

Item	构成零件	Parts Name	材质	个数
①	斜导杆固定座	Inclined Pin Holder	S45C	1
②	自润滑板	Slide Plate	高力黄铜+固体润滑剂	2
③	平键	Key	S45C	1
④	调整螺杆	Adjust Rod	S45C	1
⑤	锁紧螺母	Lock Nut	S45C	1

仅适用于C-SCZA P.1290

■固定型

①斜导杆固定座 与SCZN的②斜导杆固定座通用								②自润滑板 与SCZN的③自润滑板通用			型号	
D1	d	d1	h	h1	h2	N	N1	S	a	T	Type	D
11	5.5	—	16	10	—	30	17	20	35	6.5	C-SCZNP	12
15	9	16	18	11	3	33	20		40			16
18	11	20	22	13	5.5	38	25	24	20			
22			26	15		45	31	26	45	7		25
27.5	30	17	3.5	51	36	30	55	7.5	30			

①C-SCZNP (即C-SCZN组件中的②斜导杆固定座、③自润滑板、④平键) 以组件形式成套销售。

■调整型

①斜导杆固定座 与SCZA的②斜导杆固定座通用								②自润滑板 与SCZA的③自润滑板通用			⑤锁紧螺母 与SCZA的⑥锁紧螺母通用		④调整螺杆 与SCZA的⑤调整螺杆通用		型号	
D1	d	h	h1	h2	h3	N	N1	S	a	T	S1	e1	S2	e2	Type	D
11	5.5	16	6	33	10	30	17	20	35	6.5	17	19.6	12	13.9	C-SCZAP	12
15	9	18		11	33	20	40		21		24.2	16	18.5	16		
18	22	26		36	13	38	25	24	24		27.7	19	21.9	20		
22	11	30		39	15	45	31	26		45				7		25
27.5	30	41		17	51	36	30	55	7.5	30						

①C-SCZAP (即C-SCZA组件中的②斜导杆固定座、③自润滑板、④平键、⑤调整螺杆、⑥锁紧螺母) 以组件形式成套销售。



Order 订货范例
型号
C-SCZNP 12
C-SCZAP 20

■特点

- 若需使用整套活型芯组件，请参照C-SCZN、C-SCZA组件。
- 为减少安装空间，可在模具主体上直接加工斜导杆固定座的导向结构。
- 斜导杆固定座头部的摇摆结构具有自动调心功能，可减少导轨和滑板的磨损及卡死现象。



Delivery 交货期
7 天发货
上海·广州发货
数量>11时，请另询交货期。

■适用斜导杆：安装尺寸参考范例

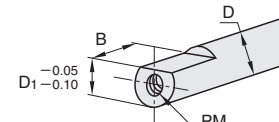

D	D1	B	PM
12	11	13	M5
16	15	14	M8
20	18	16	M10
25	22	18	M10
30	27.5	20	M10

■十字槽尺寸(参考值)

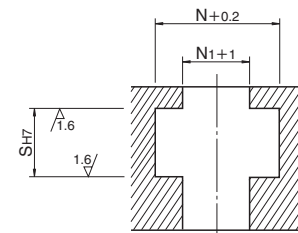

Example 使用范例

C-SCZNP、C-SCZAP使用范例
详见下图

