

# 自润滑式活型芯组件

—标准型・固定型—

RoHS10

## 自润滑式活型芯组件的特点

- 在倾斜顶出有凹凸形状的型芯(活型芯)时,可使斜导杆顺滑运动。
- 因斜导杆固定座可在 $\theta$ 范围内活动,通过自动调整重心可以减少导轨和滑板的磨损、卡伤。

Item	构成零件	Parts Name	材质	个数
①	导滑座	Slide Base	S55C	2
②	斜导杆固定座	Inclined Pin Holder	S55C	1
③	自润滑板	Slide Plate	*CAC304+固体润滑剂	2
④	平键	Key	S45C	1
⑤	挡块	Stopper	SS400	2

\*4级高强度黄铜铸件(旧JIS标准: HBsC4)

SCZN

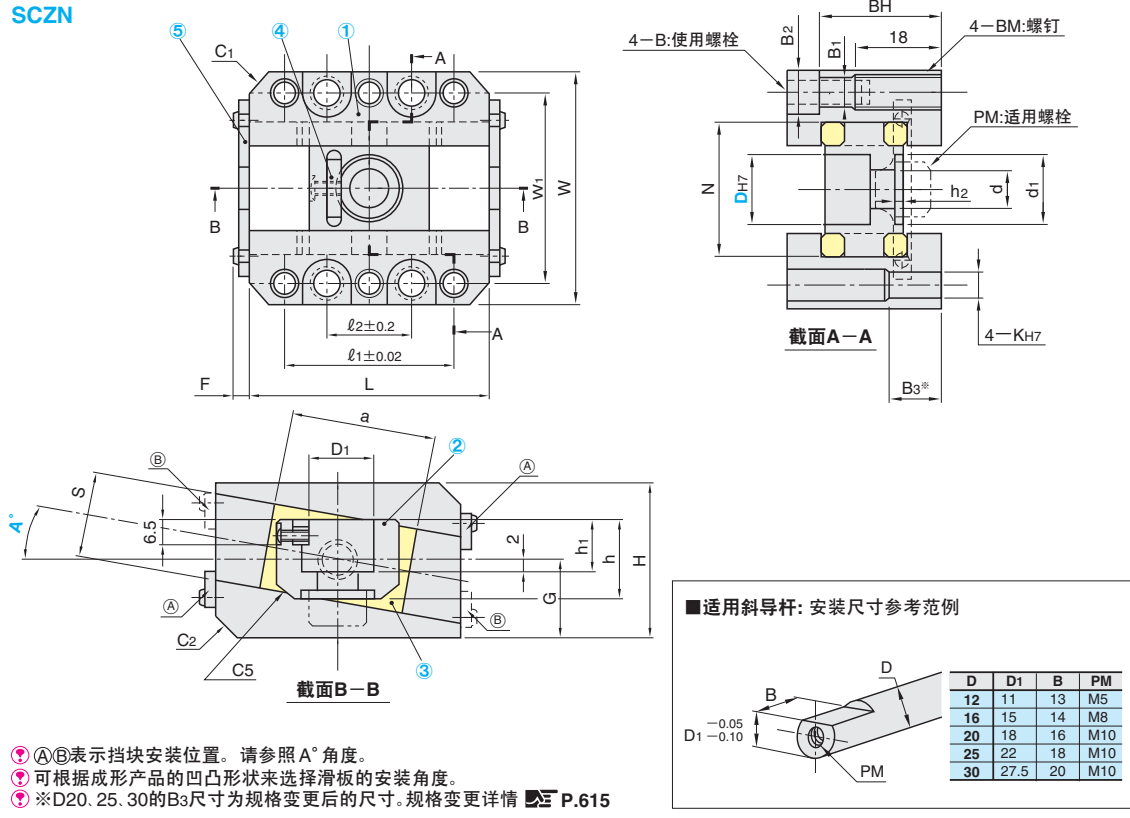

①导滑座		②斜导杆固定座				③自润滑板		G		F		型号	自润滑板安装角度A°		
W	L	H	C1	C2	D1	d	d1	h	h1	h2	N			S	a
56	55	35	5	—	11	5.5	—	16	10	—	30	20	35	17.5	4.65
60	65	36	6	—	15	9	16	18	11	3	33	20	40	18	4.65
68	70	43	6	5	18	11	20	22	13	5.5	38	24	40	21.5	4.65
75	80	45	6	5	22	11	20	26	15	5.5	45	26	45	22.5	4.65
81	95	54	6	5	27.5	11	20	30	17	3.5	51	30	55	27	4.65

型号	安装孔尺寸										挡块安装位置		
	Type	D	l1	l2	W1	B1	B2	B3	BM	BH	K	(A)	(B)
SCZN	12	42	21	45	6.6	11	—	15	M8	28.5	6	0°~10°	—
	16	46	25	48	6.6	11	—	15	M8	29.5	6	0°~10°	—
	20	50	25	55	8.6	13.5	—	20	M10	34.5	8	4°~10°	0°~3°
	25	60	35	62	8.6	13.5	—	20	M10	36.5	8	4°~10°	0°~3°
	30	75	50	68	8.6	13.5	—	20	M10	45.5	8	0°~10°	—



Delivery 交货期

•A°=0°·1°·5°

📦 库存品

📍 隔日上海·广州发货 P.41 (17:00前订购的库存品可当日发货。)

📦 数量≥11时, 请另询交货期。

•A°=2°~4°·6°~10°

📅 7天发货

📍 上海·广州发货

📦 数量≥11时, 请另询交货期。



Order 订货范例

型号 — A°  
SCZN 20 — 0



Example 使用范例

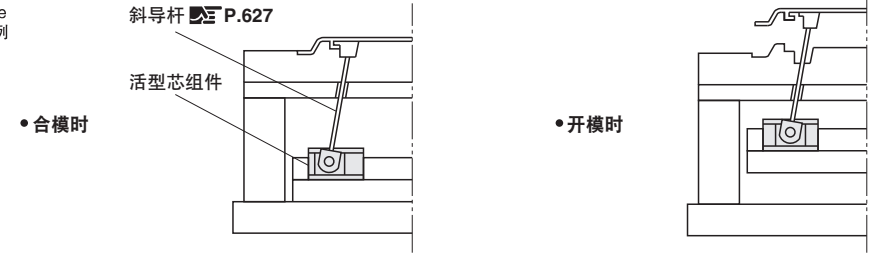

## 行程一览表

①倾斜角度 $\theta$ 的范围:  $0^\circ < \theta < 20^\circ$

标准行程

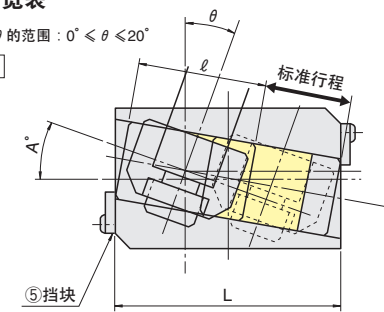

最大行程

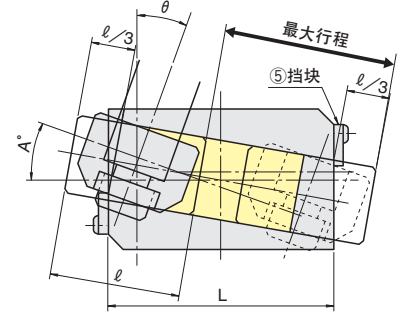

单位:mm

型号	标准行程 (滑板移动至导滑座端面的距离)										
	A=0	A=1	A=2	A=3	A=4	A=5	A=6	A=7	A=8	A=9	A=10
SCZN12	20.0	19.6	19.3	19.0	18.7	18.4	18.2	17.9	17.7	17.5	17.3
SCZN16	25.0	24.6	24.3	24.0	23.7	23.4	23.2	23.0	22.8	22.6	22.4
SCZN20	30.0	29.5	29.2	28.8	28.4	28.1	27.8	27.5	27.3	27.0	26.8
SCZN25	35.0	34.5	34.1	33.7	33.3	33.0	32.7	32.4	32.1	31.8	31.6
SCZN30	40.0	39.4	39.0	38.5	38.1	37.7	37.3	37.0	36.7	36.4	36.1

单位:mm

型号	⑤拆下滑块时最大行程 (标准行程+2θ/3, 但滑板与安装面干涉时为不干涉的最大值)										
	A=0	A=1	A=2	A=3	A=4	A=5	A=6	A=7	A=8	A=9	A=10
SCZN12	43.3	42.9	42.6	42.3	42.0	41.7	41.5	41.2	41.0	40.8	40.6
SCZN16	51.6	51.3	51.0	50.7	50.4	50.1	49.9	49.6	49.4	49.3	49.1
SCZN20	56.6	56.2	55.8	55.5	55.1	54.8	54.5	54.2	53.9	53.7	53.5
SCZN25	65.0	64.5	64.1	63.7	63.3	63.0	62.7	62.4	62.1	61.8	61.6
SCZN30	76.6	76.1	75.6	75.2	74.8	74.4	74.0	73.6	73.3	73.0	72.8

## 安装范例

●Type A

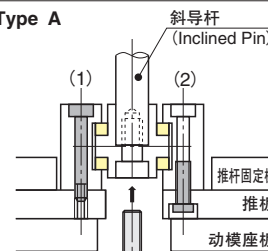

●Type B

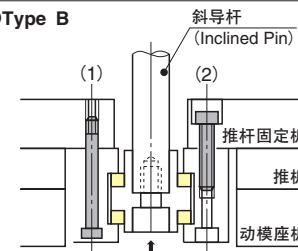

●斜导杆的切口部尺寸及紧固螺钉尺寸(PM)请参照左页规格表。  
斜导杆固定座的沉头孔尺寸设定为内六角螺栓与弹簧垫圈能同时使用的尺寸。

●安装到推板上的方法有2种。螺栓固定分为(1)拧进推板方式和(2)拧进组件主体方式。第(2)种方法时的固定用内六角螺栓的尺寸请使用左页规格表中的BM;第(1)种方法时的固定用内六角螺栓使用比BM小一个等级的尺寸。(例如:BM为M8时,固定用螺栓尺寸为M6。)

●安装时,为防止磨合前磨损,请使用润滑脂。

## 斜导杆安装方法

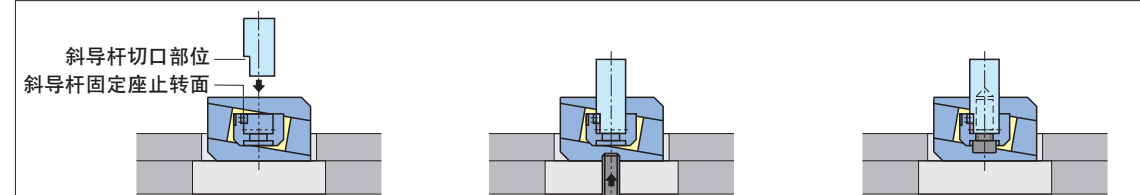

1.将斜导杆的切口部对齐固定座的止转面。

2.将斜导杆插入固定座并确保到位。

3.使用内六角螺栓或低头内六角螺栓进行紧固。