

エジェクタピン用ブッシュ 推杆衬套

RoHS10

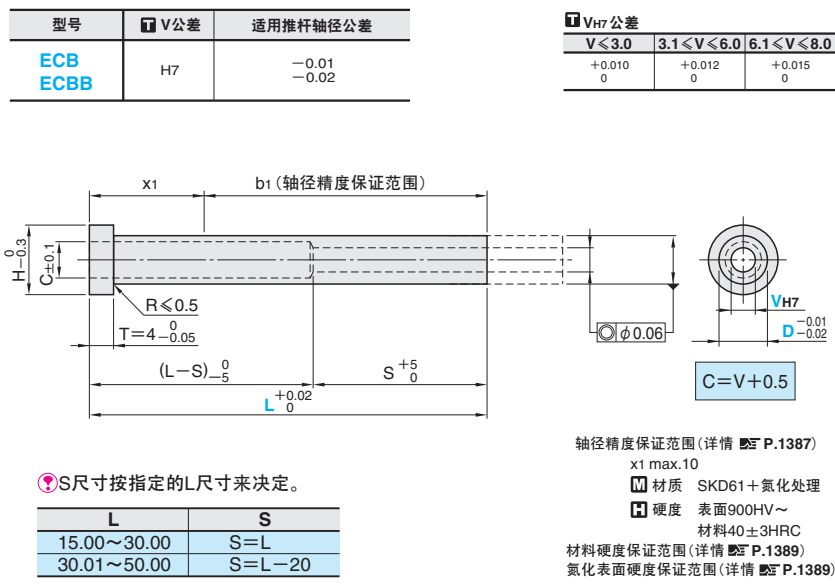

Alterations 追加加工
 型号 - L - V - (KC·WKC...etc.)
 ECB 8 - 50.00 - V4.0 - KC4.5

追加加工详情 P.65

Alterations	Code	Spec.
	KC	加工单止转面 KC尺寸指定单位0.1mm D/2 < KC < H/2
	WKC	加工平行双止转面 WKC尺寸指定单位0.1mm D/2 < WKC < H/2
	KAC KBC	加工指定尺寸平行双止转面 KAC.KBC尺寸指定单位0.1mm D/2 < KAC < KBC < H/2
	RKC	加工直角双止转面 RKC尺寸指定单位0.1mm D/2 < RKC < H/2
	DKC	加工三止转面 DKC尺寸指定单位0.1mm D/2 < DKC < H/2

Alterations	Code	Spec.
	KGC	按指定角度加工双止转面 KGC尺寸指定单位0.1mm AG角度指定单位1° D/2 < KGC < H/2且0 < AG < 360
	KTC	加工120°等分三止转面 KTC尺寸指定单位0.1mm D/2 < KTC < H/2
	TC	变更T尺寸, 指定单位0.1mm 2.0 < TC < 4且4 - TC < Lmax. - L L为指定尺寸 (L-S)尺寸缩短了(4-TC)。
	HC	变更H尺寸, 指定单位0.1mm D < HC < H 肩部直径因公差关系, 有时会加工为无肩部直杆。

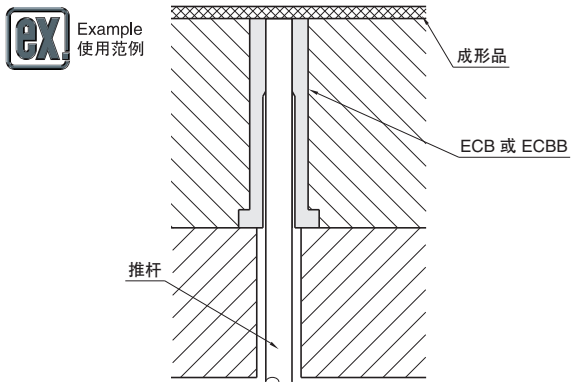

⚠ 可有效防止因推杆滑动所导致的型腔磨损。

■V尺寸固定型

H	C (V+0.5)	VH7	型号		L 指定单位0.01mm	V
			Type	D		
7	2.0	1.5	ECB	4	15.00~50.00	1.5
	2.5	2.0				2.0
	3.0	2.5				2.5
8	2.5	2.0		5		2.0
	3.0	2.5				2.5
	3.5	3.0				3.0
9	3.5	3.0		6		3.0
	4.0	3.5				3.5
	4.5	4.0				4.0
10	3.5	3.0		7		3.0
	4.5	4.0				4.0
	4.5	4.0				4.0
11	5.5	5.0		8		5.0
	6.5	6.0				6.0
	5.5	5.0				5.0
15	6.5	6.0	10	6.0		
	8.5	8.0		8.0		
	8.5	8.0		8.0		

⚠ ECB适用于轴径公差为 -0.01 / -0.02 的推杆。不可适用于轴径公差为 -0.005 的推杆。
 ⚠ L尺寸达到50.01以上时, 请使用推管。(P.371)
 ⚠ 由于进行了V尺寸加工后需进行氮化处理, 所以肩部有时也要进行氮化处理。

■V尺寸指定型

H	VH7	型号		L 指定单位0.01mm	V 指定单位0.1mm
		Type	D		
7	1.6~2.9	ECBB	4	15.00~50.00	1.6~1.9
8					2.1~2.4
9	6		2.1~2.4		
			2.6~2.9		
			3.1~3.4		
10	7		3.1~3.9		
			4.1~5.0		
			4.1~4.9		
11	8		5.1~5.9		
			5.1~5.9		
			6.1~7.9		
15	6.1~7.9		10		6.1~7.9

⚠ ECBB适用于轴径公差为 -0.01 / -0.02 的推杆。不可适用于轴径公差为 -0.005 的推杆。
 ⚠ L尺寸达到50.01以上时, 请使用推管。(P.371)
 ⚠ 由于进行了V尺寸加工后需实施氮化处理, 所以肩部有时也要进行氮化处理。

Order 订货范例
 型号 - L - V
 ECB 6 - 20.53 - V3.0

Delivery 交货期
 7天发货
 ⚠ 上海·广州发货
 ⚠ 数量>20时, 请另询交货期。

直推杆
 高速钢 SKH51
 高速钢 SKH51 + TiN涂层
 高速钢 SKH51 + 硬质铬
 模具钢 SKD61 + 氮化处理
 模具钢 SKD61
 预硬化 模具钢 SKD61
 不锈钢 SUS440C
 4mm
 JIS (6.8mm)
 10mm
 D(P) -0.01
 D(P) -0.016
 D(P) -0.015
 D(P) -0.012
 标准
 全长指定
 轴径指定
 轴径-全长指定
 前端加工
 带刻印
 排气型