

支點銷

—低頭軸頸螺帽固定型—

新刊載

橘色文字表示

滾輪銷軸

—扣環型·內螺牙型—

新刊載

橘色文字表示

請依照選定步驟①~⑤選擇型式和數值後再行訂購。

Order 訂購範例	標準型	型式 (1 Type · 2 D)	3 L	4 H	5 F
	自由指定型	CMSG15	16	20.5	
		FSCMSG12	13	8	10

低頭軸頸螺帽固定型



Type	M 材質	S 表面處理	H 硬度
標準型	自由指定型		
CMSG	FCMSG	相當於SCM435	33~38HRC
SCMSG	FSCMSG	SUS304	

會如對防鏽有要求，請優先選擇SUS304材質的產品。
防鏽方法請參照P.3049~3050。

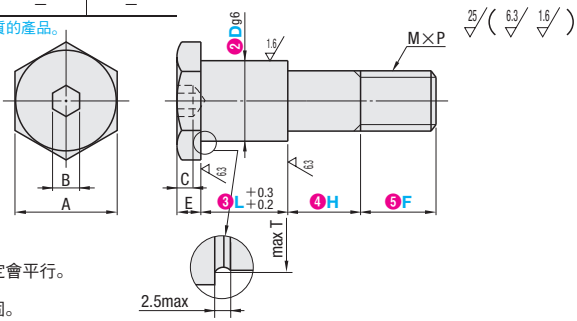

D公差	公差值
6	-0.004 -0.012
8 · 10	-0.005 -0.014
12~18	-0.006 -0.017
20	-0.007 -0.020

①尺寸A與B的2個六角形之間並不一定會平行。
②使用注意事項
最後請使用外側A的六角頭進行緊固。

標準型

型式	②Dgs	③L 選擇	④H 指定單位0.1mm	A	B	C	E	F	M×P (粗螺紋)	T	
CMSG SCMSG	6	5 6 9 10 12	2.0~50.0	10	3	2		7	4×0.7	6.5	
	8	5 6 9 10 12 16		13	5	3		9	6×1.0	8.7	
	10			17			5			10.8	
	12		10 12 16 19 22 25	3.0~70.0	19	6	4	12	8×1.25	12.8	
	13				8	5	6	16	10×1.5	14	
	15				24	10	6	7	18	12×1.75	17
	16		16 19 22 25	4.0~80.0	27		7	8	24	16×2.0	19
	18				30	14	7	8	24	16×2.0	21
	20			4.0~100.0							

自由指定型

型式	②Dgs	③L 指定單位1mm	④H 指定單位0.1mm	⑤F 指定單位1mm	A	B	C	E	M×P (粗螺紋)	T	
FCMSG FSCMSG	6	5~12	2.0~50.0	4~7	10	3	2		4×0.7	6.5	
	8	5~16		6~9	13	5	3		6×1.0	8.7	
	10			8~12	17	6	4	5	8×1.25	10.8	
	12		10~25	3.0~70.0	19	8	5	6	10×1.5	14	
	13				24	10	6	7	12×1.75	17	
	15				27		7	8	16×2.0	19	
	16			4.0~80.0	12~18	30	14	7	8	24	16×2.0
	18				16~24						
	20			4.0~100.0	16~24						

Delivery 出貨日 **3** 日出貨

①僅適用於當日PM1:30前提出申請之訂單；
超過PM1:30之訂單出貨日+1日。

數量區分	標準訂購		特殊訂購
	少量	大量	大量
數量	1~49	50~200	201~
出貨日	一般	+6日	交期另估

②超過表中最大數量時交期另估。P.5

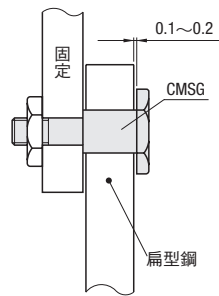

Alteration 追加加工 型式 (1 Type · 2 D) - 3 L - 4 H - 5 F - (HKC)
CMSG10 - 12 - 15.2 - HKC

Alteration	Code	Spec.								
HKC	HKC	將H尺寸部的外徑公差加工為g6 ①H尺寸適用範圍								
		<table border="1"> <thead> <tr> <th>D</th> <th>H</th> </tr> </thead> <tbody> <tr> <td>6 · 8</td> <td>10 ~ 50</td> </tr> <tr> <td>10 · 12 · 13</td> <td>15 ~ 70</td> </tr> <tr> <td>15 · 16 · 18</td> <td>20 ~ 80</td> </tr> <tr> <td>20</td> <td>20 ~ 100</td> </tr> </tbody> </table>	D	H	6 · 8	10 ~ 50	10 · 12 · 13	15 ~ 70	15 · 16 · 18	20 ~ 80
D	H									
6 · 8	10 ~ 50									
10 · 12 · 13	15 ~ 70									
15 · 16 · 18	20 ~ 80									
20	20 ~ 100									

請依照選定步驟①~④選擇型式和數值後再行訂購。

Order 訂購範例	扣環型	型式 (1 Type · 2 D)	3 L	4 F
	內螺牙型	CNPR15	120	F100
		CNPP20	80	F60

扣環型



Type	M 材質	S 表面處理	A 附屬品	D公差 (g6)
CNPR	相當於S45C	染黑處理	扣環4 pcs	3
SCNPR	SUS304			4~6
				8 · 10
				12~16
				20 · 25

會如對防鏽有要求，請優先選擇SUS304材質的產品。
防鏽方法請參照P.3049~3050。

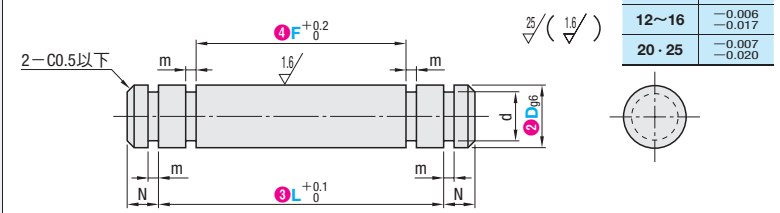

型式	②D	③L 指定單位1mm	④F	N	d	容許公差	m	容許公差	形狀	附屬扣環			
										JIS公稱規格	彈簧用鋼	SUS304	
CNPR SCNPR	3	8~60	5~47	2	2	+0.06	0.5	+0.05	E型	No.2	NETW2	NETWS2	
	4	9~60	5~48		3	0				No.3	NETW3	NETWS3	
	5	14~60	10~56		4	+0.075				No.4	NETW4	NETWS4	
	6	14~100	10~96		5	0				No.5	NETW5	NETWS5	
	8	14~100	10~96		7	+0.09				No.7	NETW7	NETWS7	
	10	20~100	15~95		9.6	-0.09				No.10	STWN10	STWN10	
	12	20~200	15~195	3	11.5	0	1.15	+0.14	C型	No.12	STWN12	STWN12	
	13				12.4					No.13	STWN13	STWN13	
	14	30~200	25~195		13.4					No.14	STWN14	STWN14	
	15				14.3					No.15	STWN15	STWN15	
	16				15.2					No.16	STWN16	STWN16	
	20	35~200	30~195		19					0	No.20	STWN20	STWN20
	25				23.9					-0.21	No.25	STWN25	STWN25

①F ≤ L - (2m + 2)

內螺牙型



Type	M 材質	S 表面處理	A 附屬品	D公差 (g6)
CNPP	相當於S45C	染黑處理	扣環2 pcs	8 · 10
SCNPP	SUS304			12~16
				20 · 25

會如對防鏽有要求，請優先選擇SUS304材質的產品。防鏽方法請參照P.3049~3050。

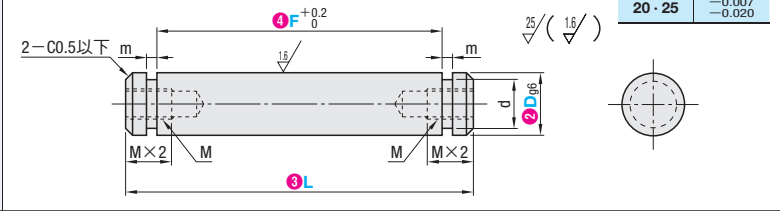

型式	②D	③L 指定單位1mm	④F	M (粗螺紋)	d	容許公差	m	容許公差	形狀	附屬扣環			
										JIS公稱規格	彈簧用鋼	SUS304	
CNPP SCNPP	8	14~100	10~96	M4	7	+0.09	0.9	+0.1	E型	No.7	NETW7	NETWS7	
	10	20~100	15~95		9.6	-0.09				No.10	STWN10	STWN10	
	12	20~150	15~145		11.5	0				No.12	STWN12	STWN12	
	13			M6	12.4	0	1.2	+0.14	C型	No.13	STWN13	STWN13	
	14	30~150	30~200		13.4					No.14	STWN14	STWN14	
	15				14.3					No.15	STWN15	STWN15	
	16				15.2					No.16	STWN16	STWN16	
	20	35~150	35~200	M10	19	0	1.4	-0.21		No.20	STWN20	STWN20	
	25				M12	23.9				-0.21	No.25	STWN25	STWN25

①F ≤ L - (2 + 2m)

Delivery 出貨日 **3** 日出貨

①僅適用於當日PM1:30前提出申請之訂單；
超過PM1:30之訂單出貨日+1日。

數量區分	標準訂購		特殊訂購
	少量	大量	大量
數量	1~49	50~100	101~
出貨日	一般	+7日	交期另估

②超過表中最大數量時交期另估。P.5

