

ANGLE PULLS 角座把手

—鋁製型/鑄件偏移型/鋁管型—

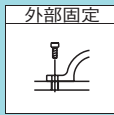

PHENOL PULLS / CANTILEVERED PULLS / PLASTIC PULLS WITH CAPS 酚醛樹脂把手/懸臂把手/附護蓋樹脂把手

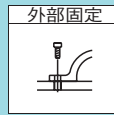

Order 型式(Type · L)
訂購範例
HHDNFA112
UWASNDF150
UHFAP300
UHFAPF-110

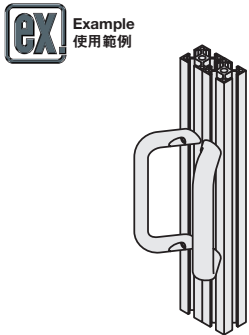
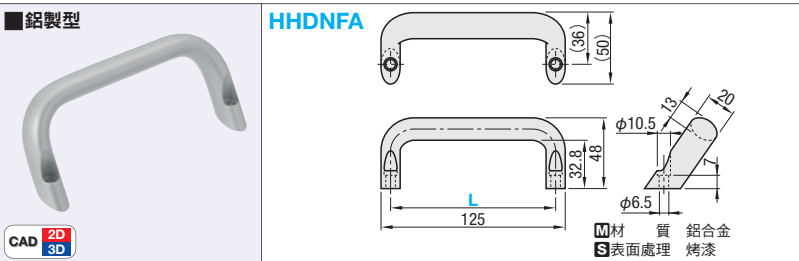

Type	型式	L	容許荷重(N)	質量(g)	出貨日
HHDNFA		112	1100	105	庫存品

☑ 庫存品...隔日出貨 ☑ P.5 (當日出貨 僅適用於當日PM4:00前提出申請之訂單。)

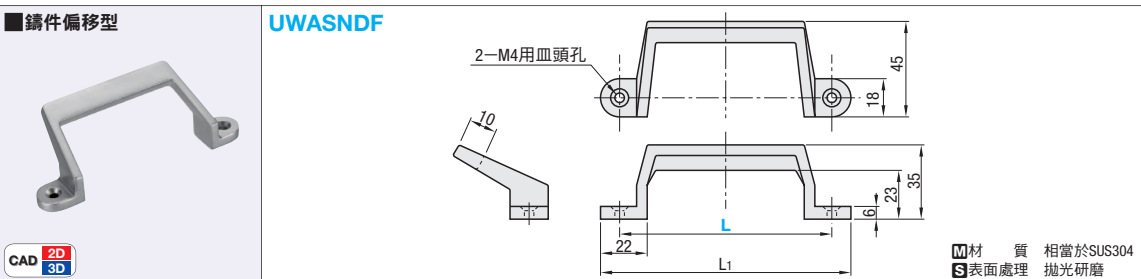

Type	型式	L	L1	容許荷重(N)	質量(g)	出貨日
UWASNDF		80	98	500	100	庫存品
		100	118		110	庫存品
		150	168		130	庫存品

☑ 庫存品...隔日出貨 ☑ P.5 (當日出貨 僅適用於當日PM4:00前提出申請之訂單。)

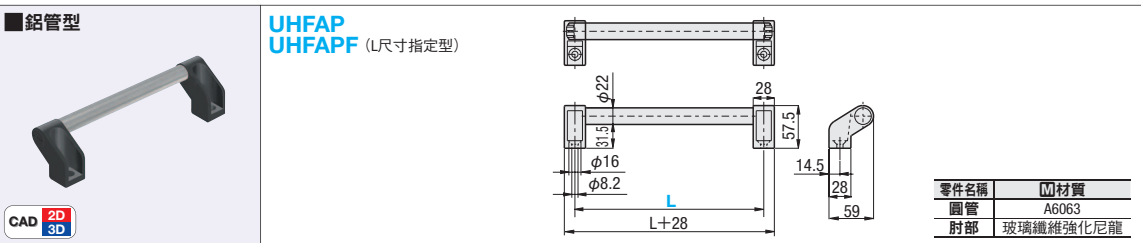

型式	L	適用螺柱	出貨日
UHFAP (L尺寸固定)	150	皿頭螺柱 M8	庫存品
	200		3日
	250		庫存品
	300		3日
	400		庫存品
	600		3日

型式	L 指定單位1mm	適用螺柱	出貨日
UHFAP (L尺寸指定)	100~150	皿頭螺柱 M8	5日
	151~200		
	201~250		
	251~300		
	301~400		
	401~500		
	501~600		

☑ 庫存品...隔日出貨 ☑ P.5 (當日出貨 僅適用於當日PM4:00前提出申請之訂單。)

※L尺寸指定型請在Type的後面加上「-」。

數量區分	標準訂購	特殊訂購
數量	少量 1~50	大量 51~
出貨日	一般	交期另估

☑ 超過表中最大數量時交期另估。 ☑ P.5

詢價 請依下列2種方式

24h WEB系統 FAX

☑ P.9 請電洽: 02-2570-3766#0

Order 型式(Type · L)
訂購範例
UPCFAN90
HHKA100
UPCDG132

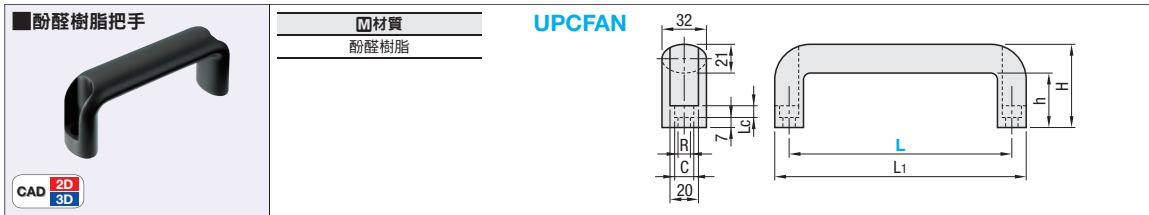

Type	L	L1	h	H	R	C	Lc	質量(g)	容許荷重(N)	出貨日
UPCFAN	90	111	29	50	6.5	10.5	6.5	88	1400	庫存品
	114	135						108		庫存品
	120	141						116		庫存品
	140	161	39	60	8.5	13.5	8.5	131	1750	3日
	160	181						145		庫存品
	180	201						164		庫存品
200	221	178	庫存品							

☑ 庫存品...隔日出貨 ☑ P.5 (當日出貨 僅適用於當日PM4:00前提出申請之訂單。)

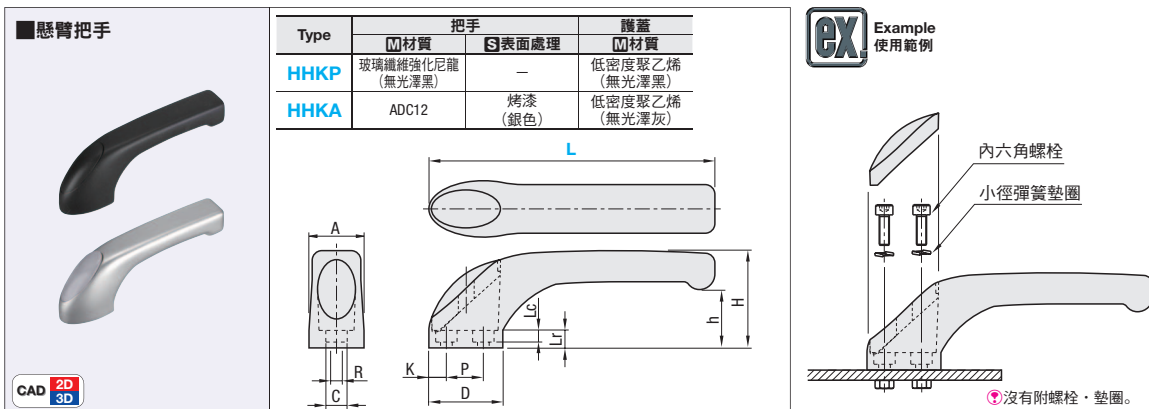

Type	L	H	h	A	R	C	Lr	Lc	D	P	K	容許荷重(N)		質量(g)	出貨日	
												HHKP	HHKA		HHKP	HHKA
HHKP (樹脂)	80	29	18	16	3	6	5	3	24	12	6	60	200	15	28	3日
	100	35	19	20	4	8	6	4	28	12	8	90	320	29	56	庫存品
HHKA (鋁)	147	50.5	30	29	6	11	9	6	38	19	9	150	500	78	170	3日

☑ 庫存品...隔日出貨 ☑ P.5 (當日出貨 僅適用於當日PM4:00前提出申請之訂單。)

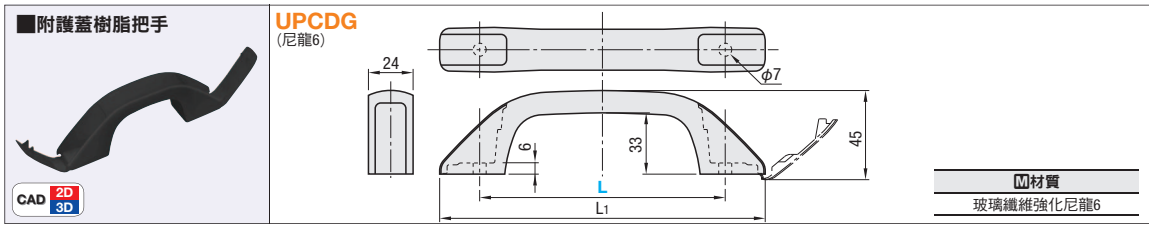

Type	型式	L	L1	容許荷重(N)	質量(g)	出貨日
UPCDG		90	133	500	30	3日
		94	136.5		33	
		117	160		36	
		132	175		39	

☑ 庫存品...隔日出貨 ☑ P.5 (當日出貨 僅適用於當日PM4:00前提出申請之訂單。)

數量區分	標準訂購	特殊訂購
數量	少量 1~50	大量 51~
出貨日	一般	交期另估

☑ 超過表中最大數量時交期另估。 ☑ P.5

詢價 請依下列2種方式 ☑ P.9

WEB系統 台灣三住 24h WEB系統 https://tw.misumi-ec.com

FAX | 02-2570-3767

若有疑問請電洽: 02-2570-3766#0