



請依照選定步驟①~④選擇型式・數值後再行訂購。

Order 訂購範例 (拋光研磨) (鍍鉻・鍍鎳鉻) (鍍銅+鍍鎳)	型式 (①Type・②M)	③L	④握柄顏色 (電鍍)
	SCLDM4	12	
	CLCM8	20	SC
	CLCMD6	25	NC



Type	握柄部	螺牙部	彈簧
外螺牙型 SCLDM CLCM CLCMD	內螺牙型 SCLDF CLCF	材質 SCS13(不鏽鋼鑄造) 鋅壓鑄件	表面處理 拋光研磨 鍍鉻・鍍鎳鉻 鍍銅+鍍鎳
		材質 SUS303	材質 SUS304-WPB

①鍍鎳鉻為無光澤。
②CLCMD貼有識別用的標籤。

外螺牙型
SCLDM
(全不鏽鋼)
CLCM
(螺牙部不鏽鋼)
CLCMD
(螺牙部不鏽鋼)

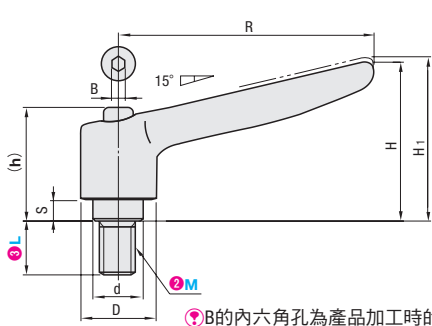

內螺牙型
SCLDF
(全不鏽鋼)
CLCF
(螺牙部不鏽鋼)

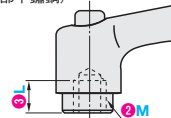

②B的內六角孔為產品加工時的孔，並非為安裝用孔。

M	R	H	H ₁	h	S	D	d	鋸齒齒數	B	最大荷重 Fmax. (N)	最大緊固力 Pmax. (kN)	參考質量 (g)	
												外螺牙型	內螺牙型
4	45	35	38.5	25.8	4	13	10	16	3	48	1.8	33	31
5										65	2.9	34	31
6										110	4.1	40	30
8	63.5	45	48.5	32.3	7	17.5	14	20	4	189	7.5	70	73
10	78.5	54	58	37.6	8	21	16	24	4	303	11.8	152	113
12	93	67.5	71.5	45.6	14	24	19	28	4	446	17.2	220	174

拋光研磨 (全不鏽鋼)

型式	③L 選擇		④握柄顏色 (電鍍)
	①Type	②M	
外螺牙型 SCLDM	4	12 16 20 25 32	C (鍍鉻)
	5	12 16 20 25 32	
	6	12 16 20 25 32	

鍍鉻・鍍鎳鉻

型式	③L 選擇		④握柄顏色 (電鍍)
	①Type	②M	
外螺牙型 CLCM	4	12 16 20 25 32 40 50	C (鍍鉻)
	5	12 16 20 25 32	
	6	12 16 20 25 32	
	8	16 20 25 32 40	
	10	20 25 32 40 50	
	12	25 32 40 50	
	4	12 16 20 25 32	SC (鍍鎳鉻)
	5	12 16 20 25 32	
	6	12 16 20 25 32	
	8	16 20 25 32 40	
	10	20 25 32 40 50	
	12	25 32 40 50	

鍍銅+鍍鎳

型式	③L 選擇		④握柄顏色
	①Type	②M	
外螺牙型 CLCMD	4	12 16 20 25 32	NC (鍍銅) NC (鍍鎳)
	5	12 16 20 25 32	
	6	12 16 20 25 32	

①CLCMD是以鍍銅打底，再進行鍍鎳處理，因此握柄部可防靜電。

Delivery 出貨日

●CLCM・SCLDM的色型式

●右述以外

●CLCMD

3 日出貨

5 日出貨

①當日出貨 僅適用於當日PM4:00前提出申請之訂單。

詢價 請依下列2種方式

24h Online WEB系統 FAX

P.9 請電洽: 02-2570-3766#0

數量區分	標準訂購		特殊訂購	
	數量	出貨日	數量	出貨日
少量	1~50	一般	大量	51~
大量	51~	一般	大量	51~

①超過表中最大數量時交期另估。 P.5

請依照選定步驟①~④選擇型式和數值後再行訂購。

Order 訂購範例	型式 (①Type・②M)	③L	④握柄顏色
	CLDMY4	16	S
	CLDMT4	16	M

Y型固定握柄

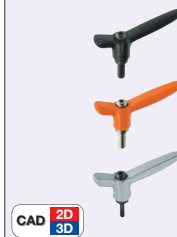

Type	握柄部	螺牙部	彈簧
外螺牙型 CLDMY CLMSY	材質 鋅壓鑄件	表面處理 烤漆	材質 S45C SUS303
		表面處理 染黑處理	材質 SUS304-WPB

①鋸齒的齒數為16。

外螺牙型
CLDMY
CLMSY

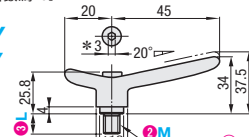

②*的內六角孔為產品加工時的孔，並非為安裝用孔。

型式	②M	③L 選擇	④握柄顏色	最大荷重 Fmax. (N)		最大緊固力 Pmax. (KN)		參考質量 (g)
				SUS303	S45C	SUS303	S45C	
CLDMY CLMSY	4	(12) 16 (20) 25	B(黑) M(橘) S(銀灰)	48	80	1.8	3	40
	5	(12) 16 20 25 32		65	108	2.9	4.8	40
	6	12 16 20 25 32		110	184	4.1	6.8	41

①CLDMY不適用於()尺寸

■特長：在上方無多餘空間的情況下，可不造成干擾並且平順地使用。

平面固定握柄



Type	握柄部	螺牙部	彈簧
外螺牙型 CLDMT CLMST	材質 鋅壓鑄件	表面處理 靜電塗裝	材質 S45C SUS303
		表面處理 —	材質 SUS304-WPB

①鋸齒的齒數為16。

外螺牙型
CLDMT
CLMST

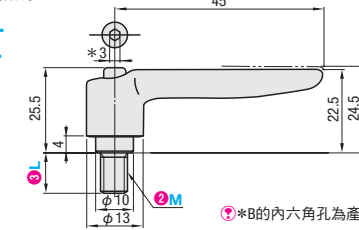

②*B的內六角孔為產品加工時的孔，並非為安裝用孔。

型式	②M	③L 選擇	④握柄顏色	最大荷重 Fmax. (N)		最大緊固力 Pmax. (KN)		參考質量 (g)
				SUS303	S45C	SUS303	S45C	
CLDMT CLMST	4	12 16 20 25 32	B(黑) M(橘) S(銀灰)	48	80	1.8	3	33
	5	12 16 20 25 32		65	108	2.9	4.8	34
	6	12 16 20 25 32		110	184	4.1	6.8	40

Delivery 出貨日 3 日出貨

數量區分	標準訂購		特殊訂購	
	數量	出貨日	數量	出貨日
少量	1~50	一般	大量	51~
大量	51~	一般	大量	51~

①超過表中最大數量時交期另估。 P.5

詢價 請依下列2種方式

24h Online WEB系統 FAX

P.9 請電洽: 02-2570-3766#0



荷重方向

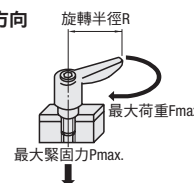

使用方法

