

Order 型式 (Type · No.)  
訂購範例 **NGA70**

Type	材質	硬度 (JIS Hs)	顏色	可使用溫度範圍	JIS符號	用途	特長
NGA	NBR合成橡膠	70±5	黑	-30~100°C	1種A	耐礦物油用	最具代表性的材料, 具有良好耐久、耐磨耗性與安定耐熱性的標準材料。
NGF	氟素橡膠	70±5	黑	-15~200°C	4種D	耐熱用	為合成橡膠中之耐久、耐熱、耐熱性最佳, 且適用範圍廣的材料。

CAD 2D RoHS

■JIS B 2401 G系列 (固定用)

型式	Type	No.	JIS No.代號	W	內徑			對應材料			出貨日		
					do	NGA 容許公差	NGF 容許公差	d	容許公差	D	容許公差	NGA	NGF
NGA (NBR合成橡膠·黑)	NGF (氟素橡膠·黑)	25	G25	3.1±0.1	24.4	±0.25	±0.30	25	0 -0.10	30	+0.10 0	3日	3日
		30	G30		29.4	±0.29	±0.35	30		35			
		35	G35		34.4	±0.33	±0.40	35		40			
		40	G40		39.4	±0.37	±0.45	40		45			
		45	G45		44.4	±0.41	±0.50	45		50			
		50	G50		49.4	±0.45	±0.54	50		55			
		55	G55		54.4	±0.49	±0.59	55		60			
		60	G60		59.4	±0.53	±0.64	60		65			
		65	G65		64.4	±0.57	±0.69	65		70			
		70	G70		69.4	±0.61	±0.74	70		75			
		75	G75		74.4	±0.65	±0.78	75		80			
		80	G80		79.4	±0.69	±0.83	80		85			
		105	G105		104.4	±0.87	±0.87	105		110			
		120	G120		119.4	±0.98	±0.98	120		125			
145	G145	144.4	±1.16	±1.16	145	150							
170	G170	169.3	±1.33	±1.33	170	180							

■詳細安裝尺寸

Type	No.	G尺寸 (容許公差 <sup>+0.25</sup> )			HR尺寸 H±0.05	RR尺寸 R最大
		無支撐環	單側支撐環	兩側支撐環		
NGA·NGF	25~145	4.1	5.6	7.3	2.4	0.7
	170	7.5	9	11.5	4.6	0.9

①平面固定用時, 若承受內壓請設計將O形環的外周緊貼溝槽外壁, 承受外壓的話請讓O形環內周貼合溝槽內壁。  
②平面固定用要承受內壓使用時, 若D尺寸為30mm以下則要將D的尺寸約略增加0.2~0.3mm。  
③溝槽尺寸為參考值。

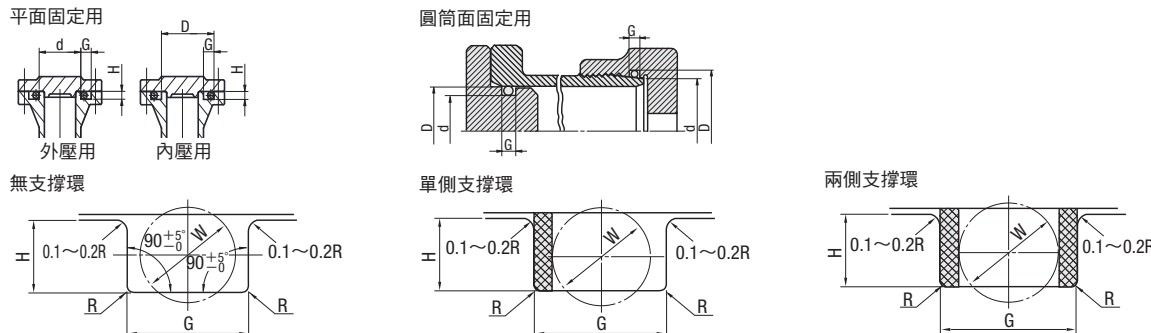

Delivery 出貨日

數量區分	標準訂購	特殊訂購
數量	少量 1~50	大量 51~
出貨日	一般	交期另估

◎超過表中最大數量時交期另估。☎P.77

詢價 請依下列2種方式

24 WOS系統 FAX  
☎P81 請電洽: 02-2570-3766

Order 型式 (Type · No.)  
訂購範例 **NASA001**

Type	材質	硬度 (JIS Hs)	顏色	可使用溫度範圍	JIS符號	用途
NVA	NBR合成橡膠	70±5	黑	-30~100°C	1種A	耐礦物油用
NVF	氟素橡膠	70±5	黑	-15~200°C	4種D	耐熱用
NASA	NBR合成橡膠	70±5	黑	-30~100°C	-	耐礦物油用
NASF	氟素橡膠	70±5	黑	-15~200°C	-	耐熱用

CAD 2D RoHS

■JIS B 2401 V系列 (真空法蘭用)

型式	Type	No.	JIS No.代號	W	內徑		
					do	NVA 容許公差	NVF 容許公差
NVA (NBR合成橡膠·黑)	NVF (氟素橡膠·黑)	15	V15	4.0±0.1	14.5	±0.20	±0.24
		24	V24		23.5	±0.24	±0.29
		34	V34		33.5	±0.33	±0.40
		40	V40		39.5	±0.37	±0.45
		55	V55		54.5	±0.49	±0.59
		70	V70		69.0	±0.61	±0.74
		85	V85		84.0	±0.72	±0.87
		100	V100		99.0	±0.83	±1.00
		120	V120		119.0	±0.97	±1.17
		150	V150		148.5	±1.18	±1.42
		175	V175		173.0	±1.36	±1.63

■AS568 AS系列

型式	Type	No.	W	內徑	
				do	容許公差
NASA (NBR合成橡膠·黑)	NASF (氟素橡膠·黑)	001	1.02±0.07	0.74	±0.10
		002	1.27±0.07	1.07	
		003	1.52±0.07	1.42	
		004	1.78±0.07	1.78	±0.12
		005		2.57	
		006		2.90	
		007		3.68	
		008		4.47	
		009		5.28	
		010		6.07	
		011		7.65	
		012		9.25	
		013		10.82	
		014		12.42	
		015		14.00	
		016		15.60	
		017		17.17	
		018		18.77	
		019		20.35	
		020		21.95	
		021		23.52	
		022	25.12		
		023	26.70		
		024	28.30		
		025	29.87		
		026	31.47		
		027	33.05		
		028	34.65		
		029	37.82		
		030	41.00		

Delivery 出貨日 **3** 日出貨

數量區分	標準訂購	特殊訂購
數量	少量 1~50	大量 51~
出貨日	一般	交期另估

◎超過表中最大數量時交期另估。☎P.77