



Order 訂購範例
型式 (Type · L)
UWAFN100

可折式把手



材質	表面處理	附屬品
SUM22L	鍍鉻	墊圈 (SUS304) 2 pcs 螺帽 (SUS304) 2 pcs

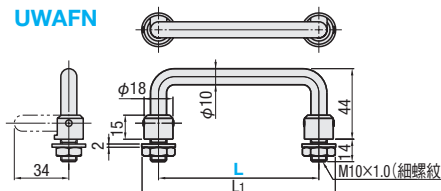

型式	L	L1	容許負荷 (N)	質量 (g)
UWAFN	100	118	500	133
	120	138		156
	180	198		225

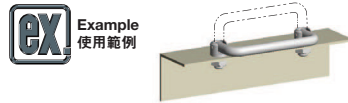

Example 使用範例
Delivery 出貨日
庫存品 隔日出貨 P.5
當日出貨 僅適用於當日PM4:00前提出申請之訂單。
數量區分 標準訂購 少量 1~50 特殊訂購 大量 51~
出貨日 一般 交期另估
超過表中最大數量時交期另估。 P.5

請依照選定步驟 1~3 選擇型式和數值後再行訂購。

Order 訂購範例
型式 (1Type · 2D) - 3L
UWANM10 - 100

型式 (1Type · 3L)
UWANY120

外螺牙型



Type	材質	表面處理
UWANM	SUM23	鍍鉻
UWANSM	SUS304	拋光研磨

如對防鏽有要求，請優先選擇SUS304材質的產品。
防鏽方法請參照 P.3049~3050。

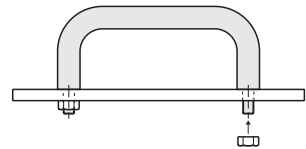
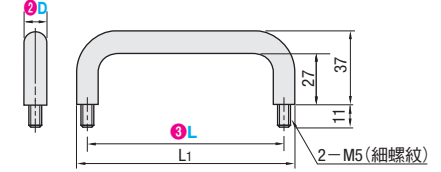

型式	1Type	2D	3L	L1	容許負荷 (N)	質量 (g)	出貨日	
							UWANM	UWANSM
UWANM (鋼) UWANSM (不鏽鋼)	10	10	80	90	2500	76	3日	庫存品
			100	110		88	3日	3日
			110	120		94	庫存品	3日
			120	130		100	庫存品	庫存品
			125	135		103	3日	庫存品
			160	170		125	3日	庫存品
			200	210		150	3日	3日
			250	260		180	3日	3日

庫存品...隔日出貨 P.5 (當日出貨 僅適用於當日PM4:00前提出申請之訂單。)

側邊安裝把手



Type	材質	表面處理
UWANY	相當於SUS304	拋光研磨

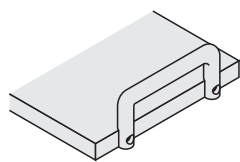
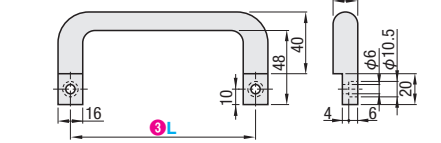

型式	1Type	3L	容許負荷 (N)	質量 (g)	出貨日
UWANY		120	500	270	庫存品

選擇L尺寸時不需加上「-」。

庫存品...隔日出貨 P.5 (當日出貨 僅適用於當日PM4:00前提出申請之訂單。)

Delivery 出貨日
數量區分 標準訂購 少量 1~50 特殊訂購 大量 51~
出貨日 一般 交期另估
超過表中最大數量時交期另估。 P.5

請依照選定步驟 1~3 選擇型式和數值後再行訂購。

Order 訂購範例
型式 (1Type · 2D) - 3L
C-UWANM8 - 75

外螺牙型

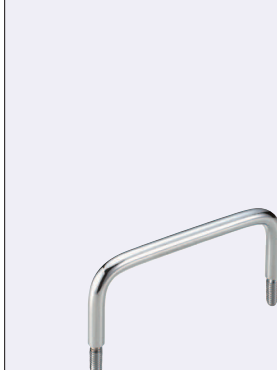

Type	材質	表面處理
C-UWANM	Q235熱軋圓棒 (相當於SS400)	鍍鉻

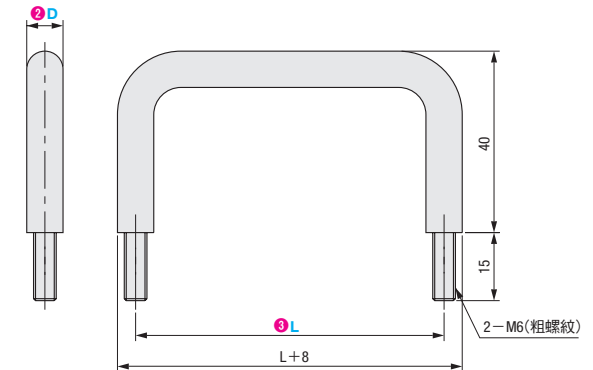

附2個螺帽。

型式		3L	質量 (g)
1Type	2D		
C-UWANM (鋼)	8	75	60
		100	70

Delivery 出貨日
庫存品 隔日出貨 P.5

當日出貨 僅適用於當日PM4:00前提出申請之訂單。

數量區分 標準訂購 少量 1~50 特殊訂購 大量 51~
出貨日 一般 交期另估
超過表中最大數量時交期另估。 P.5

詢價 請依下列2種方式



P.9 請電洽: 02-2570-3766#0