

行程限位块

— 拉深模具模垫平衡块用 —

定位键 / 支承键

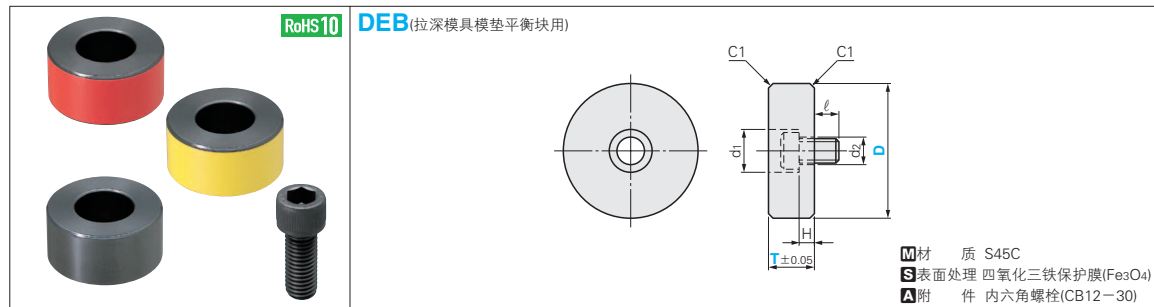

d1	d2	H	l	Catalog No.		T	Color 颜色	
				Type	D			
20	14	6	24	DEB	40	20	R(红色) Y(黄色) N(标准)	
		14	16			30		
		6	24			50		20
		14	16					30
		6	24					20
		14	16			60		30
		6	24		40			
		14	16		50			
		6	24		70	20		
		14	16			30		
						40		
						50		

Ⓝ(标准)为四氧化三铁保护膜(Fe3O4)外观。

Order 订货范例
Catalog No. - T - R · Y · N
DEB 60 - 20 - N

Delivery 交货期
5 天发货
Ⓝ上海·广州发货
Ⓞ数量 ≥ 101时, 请另询交货期。

Alterations 追加加工
Catalog No. - T - R · Y · N - (NMC)
DEB 50 - 30 - Y - NMC

7 天发货
Ⓝ上海·广州发货
Ⓞ数量 ≥ 101时, 请另询交货期。

Alteration	Code	Spec.
	NMC	调整高度时的铅槽追加加工。 Ⓞ追加加工部已无表面处理。

ex Example 使用范例

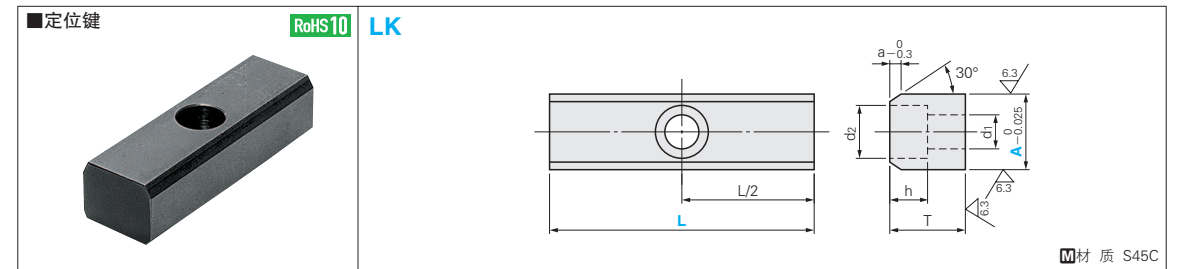
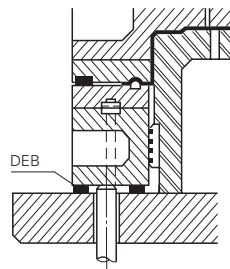

A	T	d1	d2	h	a	Catalog No.	
						Type	L
20	20	9	14	10	3	LK	20
							60
							80
25							25
							60
							80
28	25	11	18	12			28
							60
							80
32							32
							60
							80
							100

Order 订货范例
Catalog No. - L
LK 20 - 60

Delivery 交货期
库存品
Ⓝ隔日上海·广州发货 P.41
(17:00前订购的库存品可当日发货。)
Ⓞ数量 ≥ 501时, 请另询交货期。

Alterations 追加加工
Catalog No. - L(LC)
LK 25 - LC70
11 天发货
Ⓝ上海·广州发货
Ⓞ数量 ≥ 501时, 请另询交货期。

Alteration	Code	Spec.
	LC	变更L尺寸 30 ≤ LC < L 指定单位5 mm 按指定尺寸切除两端。

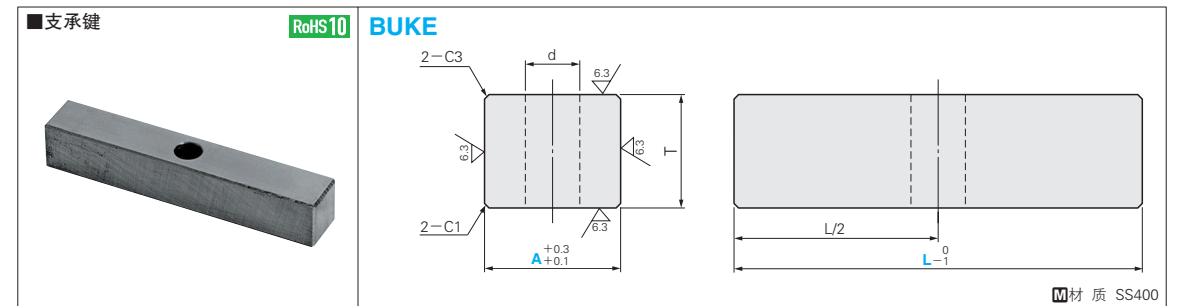

T	d	Catalog No.	
		Type	L (选择)
20	11	BUKE	20
25	13		120
25	13		25
			100
			125
			150

Order 订货范例
Catalog No. - L
BUKE 25 - 150

Delivery 交货期
7 天发货
Ⓝ上海·广州发货
Ⓞ数量 ≥ 201时, 请另询交货期。

Alterations 追加加工
Catalog No. - L(LC)
BUKE 20 - LC115

Alteration	Code	Spec.
	LC	变更L尺寸 50 ≤ LC < L 指定单位1mm 按指定尺寸切除两端。

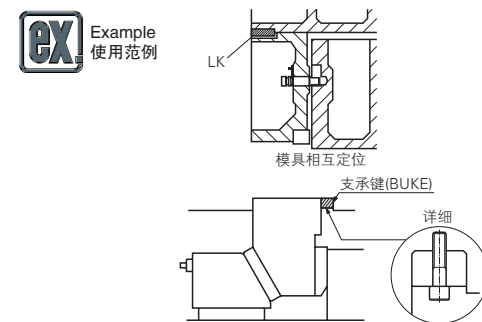

小物部
品
用

小零件
模具
用