

■鉸鏈銷

可作為各種連接部的支點來使用。備有價格低廉的L尺寸固定型，以及L尺寸指定型。

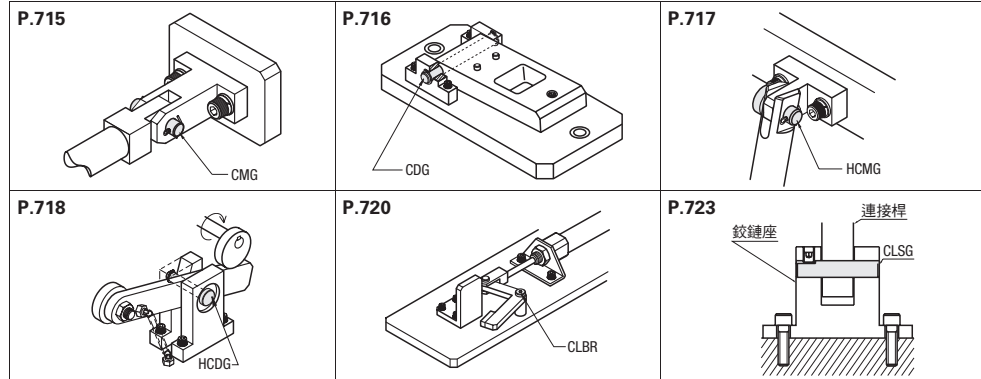

Example 使用範例



●形狀類別選定表

開口銷	形狀	直柱	附頭緣
	主要Type 頁次	[固定尺寸]CMG · [指定尺寸]CLGN P.715	[固定尺寸]HCMG · [指定尺寸]HCLGN P.717
固定環	形狀		
	主要Type 頁次	[固定尺寸]CDG · [指定尺寸]CCG P.716	[固定尺寸]HCDG · [指定尺寸]HCCG P.718
外螺牙	形狀		
	主要Type 頁次	[指定尺寸]CLBN P.726	[固定尺寸]CLBDG [指定尺寸]CLBGN · CLBGNU (U形螺帽) · CLBR (內六角孔) · CLBRU (內六角U形螺帽) · CLBK (極低頭內六角孔) P.719 · P.720 · P.721
止迴螺絲	形狀		
	主要Type 頁次	[指定尺寸]CLSG P.723	[指定尺寸]HCLSG P.724
鍵槽固定	形狀		
	主要Type 頁次	[固定尺寸]CLKK · [指定尺寸]CLKG P.714	-
內螺牙	形狀		
	主要Type 頁次	[指定尺寸]CLBM P.726	[指定尺寸]HCLBM · CLBRM (內六角孔) P.722
兩面加工	形狀		
	主要Type 頁次	[指定尺寸]CLSW P.725	-
軸端形狀組合	形狀		
	主要Type 頁次	[指定尺寸]FCL□□ P.727	-
軸徑公差選擇	形狀		
	主要Type 頁次	[指定尺寸]KCL□□ P.729	-

●未指定鉸鏈銷之L尺寸公差時，採用JIS B 0405切削加工尺寸普通容許公差的公差等級：中級(m)。

■支點用軸頸螺絲

可作為鉸金零件等旋轉運動的支點零件來使用。螺絲頭部的形狀備有一字溝槽、內六角孔4種型式可供選擇。



Example 使用範例

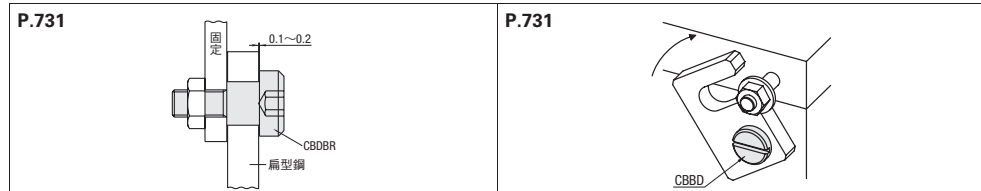

請依照選定步驟①~③選擇型式和數值後再行訂購。



Order 訂購範例

型式(①Type · ②D) - ③L
CLKG15 - 90.3

■鍵槽固定型

標準化加工品



RoHS10

Type	材質	硬度	表面處理	D公差 (g6)	
L尺寸固定型 CLKK CLKKH	相當於S45C	40~45HRC	染黑處理	3	-0.002 -0.008
L尺寸指定型 PCLKG PCLKGH GCLKG SCLKG SCLKGH				4~6	-0.004 -0.012
	相當於SUS304	40~45HRC	鍍無電解鍍	8 · 10	-0.005 -0.014
				相當於SUS440C	45~50HRC

●如對防鏽有要求，請優先選擇鍍無電解鍍表面處理或SUS304材質的產品、鍍硬鍍產品。表面處理和防鏽方法請參照P.3048~3050。

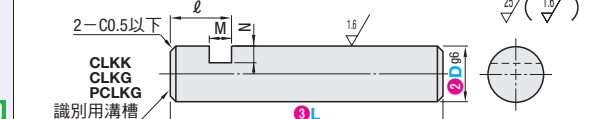

- CLKK · CLKG · PCLKG的鍵槽側面，有與淬火型作區別用的識別用溝槽。
- 因尺寸關係可能會有中心孔。
- L尺寸公差為切削加工尺寸的普通公差(中級)。

■L尺寸固定型

型式	③L選擇		l	M	N
	①Type	②D			
CLKK CLKKH SCLKK	3	10 14 18 20	8	2.5	1 1.5 2
	4	10			
	5	20			
	6	15 16 20 30			
	8	18 30 35 40 45 50			
	10	30 35 40 45 50			
	12	24 30 35 40 45 50			
	12	24 30 35 40 45 50			
	12	24 30 35 40 45 50			
	12	24 30 35 40 45 50			
	12	24 30 35 40 45 50			
	12	24 30 35 40 45 50			

■L尺寸指定型

型式	③L	l	M	N	
CLKG PCLKG PCLKGH GCLKG SCLKG SCLKGH	指定單位0.1mm	8	2.5	3	
	3				10.0~50.0
	4				10.0~60.0
	6				10.0~100.0
	10				15.0~100.0
	12				15.0~200.0
	15				25.0~200.0
	16				
	20				30.0~200.0
	25				

- SCLKGH有時會因為淬火而導致變色。
- PCLKGH · SCLKGH無D25。



Delivery 出貨日

●L尺寸固定型 色 型式
●L尺寸固定型 色 型式

●庫存品 隔日出貨 P.5
●當日出貨 僅適用於當日PM4:00前提出申請之訂單。

●其他
●GCLKG

●L尺寸固定型
●其他

數量區分	標準訂購	特殊訂購
數量	1~199	200~
出貨日	一般	交期另估

數量區分	標準訂購	特殊訂購
數量	1~49	50~200 201~300 301~
出貨日	一般	+5日 +12日 交期另估



Order 訂購範例

型式(Type · T)
HPK2

■鉸鏈銷鍵槽固定型用鍵

標準化加工品

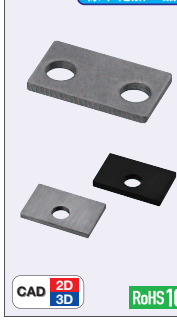

RoHS10

Type	材質	表面處理
1孔型 2孔型 HPK WHPK SHPK WSHPK	SPPC SUS304-CP	染黑處理 -

●如對防鏽有要求，請優先選擇SUS304-CP材質的產品。防鏽方法請參照P.3049~3050。

Type	No.	A	B	C	D	E	T
HPK	2	4	10	18	10	4.5	6
	3.2	5	14	24	15	5.5	8
	2	6	16	30	18	6.5	10
	3	7	20	40	25	7	12
SHPK	2	4	10	18	10	4.5	6
	3	5	14	24	15	5.5	8

●WSPK的板厚T為()內尺寸。

●超過表中最大數量時交期另估。

●Delivery 出貨日 3 日出貨

數量區分	標準訂購	特殊訂購
數量	1~200	201~
出貨日	一般	交期另估

●超過表中最大數量時交期另估。 P.5